



GÁIVUONA SUOHKAN  
KÅFJORD KOMMUNE  
KAIVUONON KOMUUNI

## Møteinnkalling

---

**Utvalg:** Utvalg for miljø, drift og utvikling  
**Møtested:** Formannskapssalen, Rådhuset Olderdalen  
**Dato:** 11.11.2019  
**Tidspunkt:** 09:00

---

Eventuell gyldig forfall må meldes snarest på tlf.: 77 71 92 00 eller SMS.  
Vararepresentanter møter etter nærmere beskjed.

Gáivuona suohkan Kåfjord kommune Kaivuonon komuuni  
9146 Olderdalen, 08.11.2019

Nils O. Nilsen  
Leder UMDU

Ina Engvoll (s) e.f.  
sekretær

## Saksliste

Utv.saksnr	Sakstittel	U.Off	Arkivsaksnr
	<b>Politiske saker:</b>		
PS 37/19	Bemanningsoversikt drift		2018/404
PS 38/19	Driftsbudsjett 2020 - Andre arbeidsmøte Utvalg for miljø, drift og utvikling		2018/404



## Saksfremlegg

Utvalgssak	Utvalgsnavn	Møtedato
37/19	Utvalg for miljø, drift og utvikling	11.11.2019

### Bemanningsoversikt drift

Henvising til lovverk:

### Rådmannens innstilling

Utvalg for miljø drift og utvikling tar saken til orientering.

### Saksopplysninger

UMDU ønsket ved budsjettbehandlingen en oversikt over bemanning ved driftsavdelinga slik at de gjøres bedre kjent med driften og oppgavene. Dette er nyttig for videre arbeid med budsjettprosessen for driftsavdelingen.

Det må også minnes om at det ikke er tette skott mellom avdelinger og etater, slik at bemanning benyttes noe tverrfaglig, blant annet for å løse fellesoppgaver.

Etaten jobber med team på fagområder i enkeltsaker der vi ikke har egne dedikerte ansatte til å ta hånd om feltet. Et par eksempler er innen miljø og forurensing. Konsulenter, ingeniører og rådgivere jobber på tvers av avdelingene. Dette gjelder naturligvis også øvrige ansatte ved behov og fra sak til sak.

Kommunalsjef sin drift belastes ikke budsjett for drift, (hele aktiviteten er satt på kapittel 4), og er således en gevinst for driftsbudsjettet.

**Bemanningsoversikt drift**

<b>Saksbehandler/konsulent/ prosessleder</b>	<b>Fagområde</b>	<b>Stillings %</b>	<b>Samlet stillings %</b>
Erik Andersen	Ingeniør bygg	100	
Stine Pedersen	Ingeniør VVA	100	
Roy Grunnvåg	Byggforvalter	100	
Karin Karlsen	Beredskapsrådgiver/1. konsulent, saksbehandling, beredskap, gebyrer, ROS-analyser, fellesoppgaver	100	
			<b>400</b>
<b>Vaktmester og vedlikeholdstjeneste</b>			
Nils Arne Karlsen	Vaktmester for Manndalen skole, Fossen barnehage, Samisk barnehage, Sandeng boliger	100	
Lars Morten Gundersen	Vaktmester for Kåfjord helsetun	100	
Hans Jarle Monsen	Vaktmester for Kåfjord helsetun med delstilling gamle helsesenter , Birtavarre barnehage, Olderdalen skole, og felles elektriker	100	
Ove Nilsen	Vaktmester for Kåfjord rådhus, Olderdalen barnehage, idrettshall og fellesoppgaver snekkeroppgaver hele kommunen	100	
Jarle Olsen	Vedlikeholdsarbeider hele kommunen, med ulik vedlikehold og oppussing. Vikaroppgaver ved fravær vaktmestertjeneste og for uteseksjonen	100	
Stilling i vakanse	Vedlikeholdsoppgaver, (100% + 50 %, ikke medtatt)		<b>500</b>
<b>Renholdstjeneste</b>			
Aslaug Olsen	Renholder Manndalen skole	100	
Anne Marie Olsen	Renholder Manndalen skole	94,5	
Lena Mathiassen	Renholder Olderdalen skole	100	
Eva Asbjørnsen	Renholder Olderdalen skole	100	

Ann Merete Berg	Renholder Olderdalen skole	100	
Elena Reutskaya	Renholder Fossen barnehage	50	
Elena Reutskaya	Renholder Samisk barnehage	50	
Vikar	Renholder Birtavarre barnehage	50	
Vikar	Renholder Olderdalen barnehage	50	
Iamsri Pedersen	Renholder Kåfjord rådhus	100	
Aud Marthinsen	Renholder gymsal/idrettshall, bibliotek	100	
Eini Jauhojärvi	Renholder Kåfjord helsetun	100	
Bunstri Senth	Renholder Kåfjord helsetun	100	
Sylvia Benedikt	Renholder Kåfjord helsetun	100	
Vikar/økt bemanning	Renholder Kåfjord helsetun	50	
Vikar (Trude Albrigtsen)	Renholder Kåfjord helsesenter (bassenget) og fysio	50	
Asle Berntsen	Renholder Rya	10	
			<b>1304,5</b>
<b>Uteseksjonen</b>			
Hans Mikkelsen	Driftsoperatør innen vannproduksjon og forsyning, kommunal vei, kaier, scooterløyper	100	
Rudolf Solberg	Driftsoperatør innen vannproduksjon og forsyning, veilys, kirkegårder	100	
Jan Roger Olsen	Driftsoperatør innen avløp, kommunal vei, parker	100	
Håkon Stenvoll	Driftsoperatør innen avløp, veilys, kaier, kirkegårder	100	
			<b>400</b>
<b>Samlet ansatte drift: 29 personer 26 årsverk</b>	<b>Kommunal tjenesteproduksjon, drift av kommunale anlegg og bygg, saksbehandling og utredninger</b>		<b>2604,5</b>

Kommentar til oversikt renholdere: I Olderdalen er for tiden det etablert renholds team. Dette er under vurdering for øvrig renholdspersonell. Videre må bemanning vurderes, da her er ujevn bemanning ut fra ulik drift på det nye helsetunet. Det er også gjenværende renholdsoppgaver på det gamle helsesenteret (stipulert 50% stilling).

Kommentar til vedlikehold: En stillingshjæmmel er satt i vakanse i 2018, og dette er en utfordring for driften. Vi er nødt til å leie inn ekstrahjelp, og har benyttet oss av lønnstilskuddsordninger for å holde byggene våre åpne og tilgjengelige. Videre bruker vi ansatte på tvers av fagområder for å holde driften ved vår bygningsmasse.

## **Vurdering**

Kommunalsjef vil fremheve dette med at vi har faglig dyktige og positive ansatte. Nærværet er høyt, selv om det i perioder kan være lavt på enkelte faggrupper. Arbeidsmiljøet vurderes å være godt på de ulike arbeidssteder. Det kan være ønskelig med en annen struktur på driften for å få til en nærledelse på drift.

Kapasiteten på ledelsesnivået, slik strukturen er per i dag, er til dels uoversiktlig. Ny struktur vil vurderes i løpet av 2020, for å få til bedre medarbeiderskap, ledelse, utvikling og personaloppfølging av ansatte.



## Saksfremlegg

Utvalgssak	Utvalgsnavn	Møtedato
38/19	Utvalg for miljø, drift og utvikling	11.11.2019

### Driftsbudsjett 2020 - andre arbeidsmøte Utvalg for miljø, drift og utvikling

Henviing til lovverk:

#### Vedlegg

- 1 Driftsbudsjett v2 hovedposter per ansvar
- 2 Spørsmål fra UMDU første budsjettmøte 2019

#### Rådmannens innstilling

Saken fremmes uten innstilling.

Fremlagt dokument er et andre arbeidsdokument for å budsjettere driftsnivået for 2020.

#### Saksopplysninger

Rammen tildelt av kommunestyret for driftsåret 2020 er på kr 22 608 000,-.

Siden første arbeidsmøte med driftsbudsjettet har administrasjonen forsøkt å redusere på drift dere det har vært muligheter uten at det har gått på nedleggelse av tjenesteområder. Som nevnt i første arbeidsmøte har det vært budsjettert noe optimistisk forrige år, og vi må dermed se på muligheter for å enten redusere tjenesteområdet ytterligere, øke inntektssiden, eller se om det er mulig å få til en rammeøkning.

Alt er ikke gjennomgått for alle ansvar på grunn av fravær, men en god del synes å være på plass fra administrasjonens side. Per 7. november ligger driftsbudsjettet med kr 1 418 593,- over rammen.

Her er også lagt inn et prosjekt for å jobbe med det gamle helsesenteret med utviklingsmidler fra stat/fylke for å få til funksjonell utnyttelse av denne bygningsmassen. Ett alternativ i samme prosjekt her er også salg av bygget. Dette er midler det per dato ikke er omsøkt, og er derfor ikke sikre inntekter. Men kommunen har behov for økt fokus og innsats på området for å få til aktivitet i bygget. Vi har tro på at det skal være realisme i å få utviklingsmidler for formålet. Nedenfor ser dere rammer tildelt og hva som er budsjettet. Her kan dere se at sentraladministrasjonen og utvikling har klart budsjettmål så langt i prosessen. Omsorg/helse har de største utfordringene, men også vi på drift har en utfordring.

Navn	Nummer	Nivå	Budsjettverdi	Ramme	Avvik
☞ Kåfjord	0	M	10 243 734		
☞ SENTRALADMINISTRASJONEN	0	Sektor	22 700 124	22 967 000	-266 876
☞ OPPVEKST	0	Sektor	40 532 420	39 980 000	552 420
☞ OMSORG	0	Sektor	76 922 148	65 949 000	10 973 148
☞ UTVIKLING	0	Sektor	10 265 949	10 266 000	-51
☞ 5 - INVEST - PROSJEKTER	0	Sektor	0		
☞ DRIFT	0	Sektor	24 026 593	22 608 000	1 418 593
☞ RENTER OG AVDRAG	0	Sektor	15 887 500		
☞ SKATTERRAMMETILSKUDD	0	Sektor	-178 734 000		
☞ ÅRSOPPGJØRSDISP	0	Sektor	-1 357 000		

UMDU jobber nå med det andre arbeidsmøtet og bør se på andre alternativer for å prøve å nå budsjettmålet. Fra administrasjonen ser vi ikke noe særskilt område som kan utpeke seg for ytterligere kutt. Utvalget bør derfor gjennomgå og si noe hvilket tjenestenivå kommunen skal ha i 2020 på kommunalteknisk drift.

Hovedoversikten ser nå slik ut (avrundet til nærmeste hele tusen)

-	Beskrivelse	Regn. 2018	Budsjett 2019	Budsjett 2020
---	-------------	------------	---------------	---------------

-	<b>DRIFTSLEDER</b>			
-	<b>Netto Lønn og sosiale utgifter</b>	<b>17 705 000</b>	<b>17 075 000</b>	<b>16 679 000</b>
-	<b>Netto Kjøp av varer og tj egenprod</b>	<b>11 037 000</b>	<b>10 814 000</b>	<b>12 448 000</b>
-	<b>Netto Kjøp av varer og tj erstatter egenprod</b>	<b>2 990 000</b>	<b>3 143 000</b>	<b>3 144 000</b>
-	<b>Netto Overføringer</b>	<b>2 650 000</b>	<b>2 387 000</b>	<b>3 092 000</b>
-	<b>Netto Finansutg og finanstrans</b>	<b>2 000</b>	<b>0</b>	<b>0</b>
-	<b>Netto Salgsinntekter</b>	<b>-9 078 000</b>	<b>-9 755 000</b>	<b>-9 027 000</b>
-	<b>Netto Refusjoner</b>	<b>-1 406 000</b>	<b>-1 477 000</b>	<b>-1 060 000</b>
-	<b>Netto Overføringer</b>	<b>-94 000</b>	<b>-148 000</b>	<b>-1 148 000</b>
-	<b>Netto Finansinntekter og finanser</b>	<b>-225 000</b>	<b>-250 000</b>	<b>-100 000</b>

-	<b>Inntekt</b>	<b>-10 803 000</b>	<b>-11 630 000</b>	<b>-11 335 000</b>
-	<b>Utgift</b>	<b>34 383 000</b>	<b>33 418 000</b>	<b>35 362 000</b>
-	<b>Netto</b>	<b>23 580 000</b>	<b>21 788 000</b>	<b>24 027 000</b>



Vedlagte budsjett viser at her er gjort noen endringer i etterhånd av forrige møte. Ved en tastefeil var dessverre ikke pensjon kommet med på de ansatte ved det nye ansvaret 673 Kåfjord helsetun. En oppretting gjorde at det da var et ytterligere underskudd på 440 tusen. Noe er tatt ned ved enkle kutt på poster, men det blir urealistisk å «barbere» på drift slik som å kutte for mye på strøm og øvrig driftsmateriell. Videre er jo også en del ute på faste kontrakter, slik at det ikke er mulig å kutte eksempelvis vintervedlikehold på vei.

### **Vurdering**

Det legges ikke videre føringer til arbeidsmøtet.

Fra administrasjonens ståsted ber vi om politisk grep og forslag til hvordan jobbe videre med det økonomiske grunnlaget som foreligger.

	Beskrivelse	Regn. 2018	Budsjett 2019	Budsjett 2020
	<b>DRIFT</b>			
	Refusjon sykepenger	-1 009 000	-737 000	-220 000
	Andre inntekter	-9 794 000	-10 893 000	-11 115 000
	<b>SUM INNTEKTER</b>	<b>-10 803 000</b>	<b>-11 630 000</b>	<b>-11 335 000</b>
	Fast lønn	11 696 000	12 258 000	11 955 000
	Vikarer	234 000	17 000	77 000
	Vikar ved sykefravær	608 000	196 000	51 000
	Vikar ved ferier	60 000	62 000	50 000
	Ekstrahjelp	258 000	0	0
	Overtid	535 000	305 000	275 000
	Annen lønn	1 602 000	1 551 000	1 515 000
	<b>SUM LØNN</b>	<b>14 992 000</b>	<b>14 390 000</b>	<b>13 924 000</b>
	Pensjon og personalforsikringer	2 713 000	2 685 000	2 755 000
	<b>TOTALE LØNNSUTGIFTER</b>	<b>17 705 000</b>	<b>17 075 000</b>	<b>16 679 000</b>
	Kjøp av varer og tjenester	14 026 000	13 957 000	15 592 000
	Andre utgifter	2 650 000	2 387 000	3 092 000
	Betalte renter	2 000	0	0
	<b>SUM TOTALE UTGIFTER</b>	<b>34 383 000</b>	<b>33 418 000</b>	<b>35 362 000</b>
	<b>RESULTAT</b>	<b>23 580 000</b>	<b>21 788 000</b>	<b>24 027 000</b>
<b>600</b>	<b>HOVEDUTVALGANDRE POLU</b>			
	Annen lønn	68 000	65 000	60 000
	<b>SUM LØNN</b>	<b>68 000</b>	<b>65 000</b>	<b>60 000</b>
	Pensjon og personalforsikringer	3 000	3 000	4 000
	<b>TOTALE LØNNSUTGIFTER</b>	<b>70 000</b>	<b>68 000</b>	<b>63 000</b>
	Kjøp av varer og tjenester	63 000	36 000	36 000
	<b>SUM TOTALE UTGIFTER</b>	<b>133 000</b>	<b>105 000</b>	<b>100 000</b>
	<b>RESULTAT</b>	<b>133 000</b>	<b>105 000</b>	<b>100 000</b>
<b>602</b>	<b>TEKN ADMINISTRASJON</b>			
	Refusjon sykepenger	-2 000	0	0
	<b>SUM INNTEKTER</b>	<b>-2 000</b>	<b>0</b>	<b>0</b>
	Fast lønn	226 000	143 000	261 000
	Annen lønn	7 000	8 000	8 000
	<b>SUM LØNN</b>	<b>234 000</b>	<b>150 000</b>	<b>269 000</b>
	Pensjon og personalforsikringer	48 000	30 000	56 000
	<b>TOTALE LØNNSUTGIFTER</b>	<b>281 000</b>	<b>180 000</b>	<b>326 000</b>
	Kjøp av varer og tjenester	189 000	115 000	120 000
	Andre utgifter	35 000	24 000	24 000
	<b>SUM TOTALE UTGIFTER</b>	<b>505 000</b>	<b>319 000</b>	<b>470 000</b>
	<b>RESULTAT</b>	<b>504 000</b>	<b>319 000</b>	<b>470 000</b>
<b>603</b>	<b>FELLESKAP TEKN</b>			
	Refusjon sykepenger	-56 000	-85 000	-20 000
	<b>SUM INNTEKTER</b>	<b>-56 000</b>	<b>-85 000</b>	<b>-20 000</b>
	Fast lønn	1 349 000	1 562 000	1 541 000
	Ekstrahjelp	17 000	0	0
	Overtid	0	23 000	8 000
	Annen lønn	15 000	8 000	7 000
	<b>SUM LØNN</b>	<b>1 382 000</b>	<b>1 592 000</b>	<b>1 557 000</b>

	Beskrivelse	Regn. 2018	Budsjett 2019	Budsjett 2020
	Pensjon og personalforsikringer	281 000	326 000	332 000
	<b>TOTALE LØNNSUTGIFTER</b>	<b>1 662 000</b>	<b>1 918 000</b>	<b>1 888 000</b>
	Kjøp av varer og tjenester	37 000	57 000	58 000
	Andre utgifter	0	5 000	5 000
	<b>SUM TOTALE UTGIFTER</b>	<b>1 700 000</b>	<b>1 980 000</b>	<b>1 951 000</b>
	<b>RESULTAT</b>	<b>1 644 000</b>	<b>1 895 000</b>	<b>1 931 000</b>
<b>604</b>	<b>MILJØADMINISTRASJON</b>			
	Annen lønn	1 000	0	0
	<b>SUM LØNN</b>	<b>1 000</b>	<b>0</b>	<b>0</b>
	<b>TOTALE LØNNSUTGIFTER</b>	<b>1 000</b>	<b>0</b>	<b>0</b>
	Kjøp av varer og tjenester	45 000	34 000	128 000
	Andre utgifter	4 000	6 000	30 000
	<b>SUM TOTALE UTGIFTER</b>	<b>51 000</b>	<b>41 000</b>	<b>158 000</b>
	<b>RESULTAT</b>	<b>51 000</b>	<b>41 000</b>	<b>158 000</b>
<b>605</b>	<b>MOTORFERDSEL I UTMARK</b>			
	Kjøp av varer og tjenester	53 000	69 000	71 000
	Andre utgifter	5 000	8 000	9 000
	<b>SUM TOTALE UTGIFTER</b>	<b>58 000</b>	<b>77 000</b>	<b>80 000</b>
	<b>RESULTAT</b>	<b>58 000</b>	<b>77 000</b>	<b>80 000</b>
<b>606</b>	<b>FISKE,JAKT,VILTSTELL,FR</b>			
	Andre inntekter	-20 000	-10 000	-10 000
	<b>SUM INNTEKTER</b>	<b>-20 000</b>	<b>-10 000</b>	<b>-10 000</b>
	Annen lønn	4 000	5 000	4 000
	<b>SUM LØNN</b>	<b>4 000</b>	<b>5 000</b>	<b>4 000</b>
	<b>TOTALE LØNNSUTGIFTER</b>	<b>4 000</b>	<b>5 000</b>	<b>4 000</b>
	Kjøp av varer og tjenester	18 000	8 000	40 000
	Andre utgifter	13 000	27 000	30 000
	<b>SUM TOTALE UTGIFTER</b>	<b>36 000</b>	<b>40 000</b>	<b>74 000</b>
	<b>RESULTAT</b>	<b>16 000</b>	<b>30 000</b>	<b>63 000</b>
<b>608</b>	<b>INTERKOMMUNALT SKADEFELLINGSLAG</b>			
	Kjøp av varer og tjenester	15 000	0	0
	<b>SUM TOTALE UTGIFTER</b>	<b>15 000</b>	<b>0</b>	<b>0</b>
	<b>RESULTAT</b>	<b>15 000</b>	<b>0</b>	<b>0</b>
<b>609</b>	<b>KONTROLL SCOOTERLØYPE OLDERDALEN</b>			
	Refusjon sykepenger	-8 000	0	0
	<b>SUM INNTEKTER</b>	<b>-8 000</b>	<b>0</b>	<b>0</b>
	Fast lønn	43 000	45 000	45 000
	Annen lønn	4 000	3 000	3 000
	<b>SUM LØNN</b>	<b>47 000</b>	<b>48 000</b>	<b>48 000</b>
	Pensjon og personalforsikringer	9 000	9 000	10 000
	<b>TOTALE LØNNSUTGIFTER</b>	<b>56 000</b>	<b>57 000</b>	<b>57 000</b>
	Kjøp av varer og tjenester	4 000	4 000	8 000
	Andre utgifter	1 000	1 000	2 000
	<b>SUM TOTALE UTGIFTER</b>	<b>61 000</b>	<b>63 000</b>	<b>68 000</b>
	<b>RESULTAT</b>	<b>53 000</b>	<b>63 000</b>	<b>68 000</b>
<b>610</b>	<b>VANNFORSYNING PRODUKSJO</b>			

	Beskrivelse	Regn. 2018	Budsjett 2019	Budsjett 2020
	Refusjon sykepenger	-72 000	0	0
	Andre inntekter	-4 217 000	-3 921 000	-3 946 000
	<b>SUM INNTEKTER</b>	<b>-4 288 000</b>	<b>-3 921 000</b>	<b>-3 946 000</b>
	Fast lønn	870 000	850 000	864 000
	Vikarer	35 000	0	0
	Ekstrahjelp	122 000	0	0
	Overtid	212 000	59 000	59 000
	Annen lønn	154 000	178 000	178 000
	<b>SUM LØNN</b>	<b>1 393 000</b>	<b>1 087 000</b>	<b>1 100 000</b>
	Pensjon og personalforsikringer	224 000	179 000	187 000
	<b>TOTALE LØNNSUTGIFTER</b>	<b>1 617 000</b>	<b>1 266 000</b>	<b>1 287 000</b>
	Kjøp av varer og tjenester	1 100 000	960 000	943 000
	Andre utgifter	81 000	30 000	50 000
	Betalte renter	1 666 000	1 666 000	1 666 000
	<b>SUM TOTALE UTGIFTER</b>	<b>4 464 000</b>	<b>3 921 000</b>	<b>3 946 000</b>
	<b>RESULTAT</b>	<b>176 000</b>	<b>0</b>	<b>0</b>
<b>615</b>	<b>AVLØP AVLØPSRENSING</b>			
	Refusjon sykepenger	-9 000	0	0
	Andre inntekter	-2 601 000	-2 711 000	-2 755 000
	<b>SUM INNTEKTER</b>	<b>-2 609 000</b>	<b>-2 711 000</b>	<b>-2 755 000</b>
	Fast lønn	786 000	800 000	813 000
	Vikarer	17 000	0	0
	Ekstrahjelp	118 000	0	0
	Overtid	44 000	69 000	69 000
	Annen lønn	157 000	193 000	193 000
	<b>SUM LØNN</b>	<b>1 122 000</b>	<b>1 062 000</b>	<b>1 076 000</b>
	Pensjon og personalforsikringer	209 000	170 000	177 000
	<b>TOTALE LØNNSUTGIFTER</b>	<b>1 331 000</b>	<b>1 232 000</b>	<b>1 253 000</b>
	Kjøp av varer og tjenester	742 000	818 000	841 000
	Andre utgifter	8 000	0	0
	Betalte renter	661 000	661 000	661 000
	<b>SUM TOTALE UTGIFTER</b>	<b>2 742 000</b>	<b>2 711 000</b>	<b>2 755 000</b>
	<b>RESULTAT</b>	<b>132 000</b>	<b>0</b>	<b>0</b>
<b>620</b>	<b>BRANNVERN</b>			
	Refusjon sykepenger	-36 000	0	0
	Andre inntekter	-82 000	0	0
	<b>SUM INNTEKTER</b>	<b>-117 000</b>	<b>0</b>	<b>0</b>
	Fast lønn	198 000	100 000	0
	Vikarer	19 000	17 000	17 000
	Vikar ved sykefravær	48 000	0	0
	Overtid	124 000	0	0
	Annen lønn	973 000	910 000	910 000
	<b>SUM LØNN</b>	<b>1 361 000</b>	<b>1 027 000</b>	<b>927 000</b>
	Pensjon og personalforsikringer	112 000	94 000	93 000
	<b>TOTALE LØNNSUTGIFTER</b>	<b>1 473 000</b>	<b>1 120 000</b>	<b>1 020 000</b>
	Kjøp av varer og tjenester	1 440 000	1 498 000	1 498 000
	Andre utgifter	143 000	157 000	157 000
	<b>SUM TOTALE UTGIFTER</b>	<b>3 057 000</b>	<b>2 776 000</b>	<b>2 676 000</b>

	Beskrivelse	Regn. 2018	Budsjett 2019	Budsjett 2020
	<b>RESULTAT</b>	<b>2 939 000</b>	<b>2 776 000</b>	<b>2 676 000</b>
<b>621</b>	<b>FEIERVESEN</b>			
	Andre inntekter	-481 000	-469 000	-446 000
	<b>SUM INNTEKTER</b>	<b>-481 000</b>	<b>-469 000</b>	<b>-446 000</b>
	Kjøp av varer og tjenester	481 000	469 000	446 000
	<b>SUM TOTALE UTGIFTER</b>	<b>481 000</b>	<b>469 000</b>	<b>446 000</b>
<b>622</b>	<b>NATURKATASTROFER - ENDETIDSUTGIFTER</b>			
	Andre inntekter	-3 000	-150 000	-250 000
	<b>SUM INNTEKTER</b>	<b>-3 000</b>	<b>-150 000</b>	<b>-250 000</b>
	Fast lønn	332 000	343 000	341 000
	Vikarer	1 000	0	0
	Overtid	-9 000	0	0
	Annen lønn	30 000	18 000	18 000
	<b>SUM LØNN</b>	<b>353 000</b>	<b>360 000</b>	<b>358 000</b>
	Pensjon og personalforsikringer	69 000	72 000	73 000
	<b>TOTALE LØNNSUTGIFTER</b>	<b>423 000</b>	<b>432 000</b>	<b>431 000</b>
	Kjøp av varer og tjenester	37 000	3 000	6 000
	Andre utgifter	27 000	0	1 000
	<b>SUM TOTALE UTGIFTER</b>	<b>487 000</b>	<b>435 000</b>	<b>438 000</b>
	<b>RESULTAT</b>	<b>483 000</b>	<b>285 000</b>	<b>188 000</b>
<b>630</b>	<b>UTBYGGINGSOMRÅDER</b>			
	Andre inntekter	-328 000	-41 000	-266 000
	<b>SUM INNTEKTER</b>	<b>-328 000</b>	<b>-41 000</b>	<b>-266 000</b>
	Kjøp av varer og tjenester	9 000	0	0
	Andre utgifter	1 000	0	0
	<b>SUM TOTALE UTGIFTER</b>	<b>10 000</b>	<b>0</b>	<b>0</b>
	<b>RESULTAT</b>	<b>-318 000</b>	<b>-41 000</b>	<b>-266 000</b>
<b>631</b>	<b>BOLIGFELT INKL FESTETO</b>			
	Andre inntekter	-80 000	-99 000	-99 000
	<b>SUM INNTEKTER</b>	<b>-80 000</b>	<b>-99 000</b>	<b>-99 000</b>
	<b>RESULTAT</b>	<b>-80 000</b>	<b>-99 000</b>	<b>-99 000</b>
<b>640</b>	<b>KOMMUNALE VEGER</b>			
	Refusjon sykepenger	-20 000	0	0
	Andre inntekter	-4 000	-12 000	-12 000
	<b>SUM INNTEKTER</b>	<b>-24 000</b>	<b>-12 000</b>	<b>-12 000</b>
	Fast lønn	366 000	368 000	371 000
	Vikarer	24 000	0	0
	Overtid	22 000	0	0
	Annen lønn	67 000	65 000	65 000
	<b>SUM LØNN</b>	<b>478 000</b>	<b>433 000</b>	<b>436 000</b>
	Pensjon og personalforsikringer	87 000	77 000	80 000
	<b>TOTALE LØNNSUTGIFTER</b>	<b>565 000</b>	<b>510 000</b>	<b>516 000</b>
	Kjøp av varer og tjenester	2 294 000	2 650 000	2 697 000
	Andre utgifter	559 000	658 000	669 000
	<b>SUM TOTALE UTGIFTER</b>	<b>3 417 000</b>	<b>3 818 000</b>	<b>3 882 000</b>
	<b>RESULTAT</b>	<b>3 393 000</b>	<b>3 806 000</b>	<b>3 870 000</b>

	Beskrivelse	Regn. 2018	Budsjett 2019	Budsjett 2020
<b>641</b>	<b>VEGLYS</b>			
	Andre inntekter	0	-250 000	-250 000
	<b>SUM INNTEKTER</b>	<b>0</b>	<b>-250 000</b>	<b>-250 000</b>
	Fast lønn	87 000	89 000	88 000
	Overtid	3 000	0	0
	<b>SUM LØNN</b>	<b>90 000</b>	<b>89 000</b>	<b>88 000</b>
	Pensjon og personalforsikringer	18 000	18 000	19 000
	<b>TOTALE LØNNSUTGIFTER</b>	<b>107 000</b>	<b>107 000</b>	<b>107 000</b>
	Kjøp av varer og tjenester	611 000	564 000	559 000
	Andre utgifter	176 000	141 000	140 000
	<b>SUM TOTALE UTGIFTER</b>	<b>895 000</b>	<b>812 000</b>	<b>806 000</b>
	<b>RESULTAT</b>	<b>895 000</b>	<b>562 000</b>	<b>556 000</b>
<b>642</b>	<b>KRATT - SKOGRYDDING</b>			
	Andre inntekter	-50 000	-50 000	-50 000
	<b>SUM INNTEKTER</b>	<b>-50 000</b>	<b>-50 000</b>	<b>-50 000</b>
	Kjøp av varer og tjenester	91 000	109 000	109 000
	Andre utgifter	23 000	27 000	27 000
	<b>SUM TOTALE UTGIFTER</b>	<b>114 000</b>	<b>136 000</b>	<b>136 000</b>
	<b>RESULTAT</b>	<b>64 000</b>	<b>86 000</b>	<b>86 000</b>
<b>643</b>	<b>TRAFIKKSIKKERHET</b>			
	Andre inntekter	0	-35 000	-35 000
	<b>SUM INNTEKTER</b>	<b>0</b>	<b>-35 000</b>	<b>-35 000</b>
	Kjøp av varer og tjenester	1 000	30 000	30 000
	Andre utgifter	0	8 000	8 000
	<b>SUM TOTALE UTGIFTER</b>	<b>0</b>	<b>38 000</b>	<b>38 000</b>
	<b>RESULTAT</b>	<b>0</b>	<b>3 000</b>	<b>3 000</b>
<b>644</b>	<b>OPPRUSTING GUOLASJVEGEN</b>			
	Refusjon sykepenger	-10 000	0	0
	Andre inntekter	-85 000	-85 000	-85 000
	<b>SUM INNTEKTER</b>	<b>-95 000</b>	<b>-85 000</b>	<b>-85 000</b>
	Fast lønn	96 000	89 000	88 000
	<b>SUM LØNN</b>	<b>96 000</b>	<b>89 000</b>	<b>88 000</b>
	Pensjon og personalforsikringer	18 000	19 000	19 000
	<b>TOTALE LØNNSUTGIFTER</b>	<b>114 000</b>	<b>108 000</b>	<b>107 000</b>
	Kjøp av varer og tjenester	176 000	94 000	94 000
	Andre utgifter	44 000	23 000	23 000
	<b>SUM TOTALE UTGIFTER</b>	<b>334 000</b>	<b>225 000</b>	<b>224 000</b>
	<b>RESULTAT</b>	<b>238 000</b>	<b>140 000</b>	<b>139 000</b>
<b>650</b>	<b>ISBRYTERTJENESTE</b>			
	Andre inntekter	-320 000	-320 000	-320 000
	<b>SUM INNTEKTER</b>	<b>-320 000</b>	<b>-320 000</b>	<b>-320 000</b>
	Kjøp av varer og tjenester	902 000	986 000	980 000
	Andre utgifter	226 000	247 000	245 000
	<b>SUM TOTALE UTGIFTER</b>	<b>1 128 000</b>	<b>1 233 000</b>	<b>1 225 000</b>
	<b>RESULTAT</b>	<b>808 000</b>	<b>913 000</b>	<b>905 000</b>
<b>652</b>	<b>DJUPVIK FISKERIHAVN - SMÅBÅTHAVN</b>			

	Beskrivelse	Regn. 2018	Budsjett 2019	Budsjett 2020
	Andre inntekter	-111 000	-154 000	-139 000
	<b>SUM INNTEKTER</b>	<b>-111 000</b>	<b>-154 000</b>	<b>-139 000</b>
	Fast lønn	0	7 000	7 000
	Annen lønn	17 000	7 000	7 000
	<b>SUM LØNN</b>	<b>17 000</b>	<b>13 000</b>	<b>13 000</b>
	<b>TOTALE LØNNSUTGIFTER</b>	<b>17 000</b>	<b>13 000</b>	<b>13 000</b>
	Kjøp av varer og tjenester	56 000	46 000	55 000
	Andre utgifter	0	11 000	14 000
	<b>SUM TOTALE UTGIFTER</b>	<b>73 000</b>	<b>70 000</b>	<b>82 000</b>
	<b>RESULTAT</b>	<b>-37 000</b>	<b>-84 000</b>	<b>-57 000</b>
<b>653</b>	<b>LØKVOLL FISKERIHAVN - SMÅBÅTHAVN</b>			
	Andre inntekter	-69 000	-87 000	-87 000
	<b>SUM INNTEKTER</b>	<b>-69 000</b>	<b>-87 000</b>	<b>-87 000</b>
	Annen lønn	52 000	7 000	7 000
	<b>SUM LØNN</b>	<b>52 000</b>	<b>7 000</b>	<b>7 000</b>
	<b>TOTALE LØNNSUTGIFTER</b>	<b>52 000</b>	<b>7 000</b>	<b>7 000</b>
	Kjøp av varer og tjenester	33 000	42 000	55 000
	Andre utgifter	0	11 000	14 000
	<b>SUM TOTALE UTGIFTER</b>	<b>85 000</b>	<b>60 000</b>	<b>75 000</b>
	<b>RESULTAT</b>	<b>16 000</b>	<b>-27 000</b>	<b>-12 000</b>
<b>654</b>	<b>KAIER</b>			
	Refusjon sykepenger	-8 000	0	0
	Andre inntekter	-733 000	-1 000 000	-650 000
	<b>SUM INNTEKTER</b>	<b>-741 000</b>	<b>-1 000 000</b>	<b>-650 000</b>
	Fast lønn	86 000	89 000	88 000
	Annen lønn	0	8 000	8 000
	<b>SUM LØNN</b>	<b>86 000</b>	<b>97 000</b>	<b>96 000</b>
	Pensjon og personalforsikringer	18 000	19 000	19 000
	<b>TOTALE LØNNSUTGIFTER</b>	<b>104 000</b>	<b>116 000</b>	<b>115 000</b>
	Kjøp av varer og tjenester	110 000	141 000	130 000
	Andre utgifter	0	33 000	30 000
	<b>SUM TOTALE UTGIFTER</b>	<b>214 000</b>	<b>290 000</b>	<b>276 000</b>
	<b>RESULTAT</b>	<b>-527 000</b>	<b>-710 000</b>	<b>-374 000</b>
<b>660</b>	<b>KÅFJORD RÅDHUS</b>			
	Andre inntekter	-247 000	-283 000	-283 000
	<b>SUM INNTEKTER</b>	<b>-247 000</b>	<b>-283 000</b>	<b>-283 000</b>
	Fast lønn	592 000	584 000	535 000
	Vikar ved sykefravær	11 000	0	0
	Overtid	10 000	11 000	11 000
	<b>SUM LØNN</b>	<b>613 000</b>	<b>595 000</b>	<b>545 000</b>
	Pensjon og personalforsikringer	124 000	119 000	113 000
	<b>TOTALE LØNNSUTGIFTER</b>	<b>738 000</b>	<b>714 000</b>	<b>658 000</b>
	Kjøp av varer og tjenester	982 000	843 000	997 000
	Andre utgifter	236 000	200 000	234 000
	<b>SUM TOTALE UTGIFTER</b>	<b>1 955 000</b>	<b>1 758 000</b>	<b>1 888 000</b>
	<b>RESULTAT</b>	<b>1 708 000</b>	<b>1 475 000</b>	<b>1 605 000</b>
<b>662</b>	<b>OLDERDALEN SKOLE</b>			

	Beskrivelse	Regn. 2018	Budsjett 2019	Budsjett 2020
	Refusjon sykepenger	-170 000	-257 000	0
	Andre inntekter	-17 000	0	0
	<b>SUM INNTEKTER</b>	<b>-187 000</b>	<b>-257 000</b>	<b>0</b>
	Fast lønn	1 520 000	1 621 000	1 612 000
	Vikarer	24 000	0	0
	Vikar ved sykefravær	32 000	0	0
	Overtid	2 000	5 000	5 000
	Annen lønn	4 000	4 000	4 000
	<b>SUM LØNN</b>	<b>1 582 000</b>	<b>1 630 000</b>	<b>1 621 000</b>
	Pensjon og personalforsikringer	329 000	406 000	415 000
	<b>TOTALE LØNNSUTGIFTER</b>	<b>1 910 000</b>	<b>2 036 000</b>	<b>2 036 000</b>
	Kjøp av varer og tjenester	832 000	849 000	949 000
	Andre utgifter	200 000	196 000	220 000
	<b>SUM TOTALE UTGIFTER</b>	<b>2 942 000</b>	<b>3 081 000</b>	<b>3 205 000</b>
	<b>RESULTAT</b>	<b>2 755 000</b>	<b>2 824 000</b>	<b>3 205 000</b>
<b>663</b>	<b>TROLLVIK SKOLE</b>			
	Andre inntekter	0	-525 000	0
	<b>SUM INNTEKTER</b>	<b>0</b>	<b>-525 000</b>	<b>0</b>
	Kjøp av varer og tjenester	74 000	76 000	51 000
	Andre utgifter	7 000	15 000	9 000
	<b>SUM TOTALE UTGIFTER</b>	<b>81 000</b>	<b>91 000</b>	<b>60 000</b>
	<b>RESULTAT</b>	<b>81 000</b>	<b>-434 000</b>	<b>60 000</b>
<b>664</b>	<b>MANNDALEN SKOLE</b>			
	Refusjon sykepenger	-24 000	0	0
	Andre inntekter	-5 000	0	0
	<b>SUM INNTEKTER</b>	<b>-30 000</b>	<b>0</b>	<b>0</b>
	Fast lønn	1 079 000	1 125 000	1 031 000
	Vikarer	28 000	0	0
	Vikar ved sykefravær	6 000	0	0
	Overtid	13 000	11 000	11 000
	Annen lønn	8 000	4 000	4 000
	<b>SUM LØNN</b>	<b>1 134 000</b>	<b>1 140 000</b>	<b>1 046 000</b>
	Pensjon og personalforsikringer	234 000	235 000	222 000
	<b>TOTALE LØNNSUTGIFTER</b>	<b>1 369 000</b>	<b>1 375 000</b>	<b>1 268 000</b>
	Kjøp av varer og tjenester	562 000	643 000	733 000
	Andre utgifter	135 000	149 000	171 000
	<b>SUM TOTALE UTGIFTER</b>	<b>2 065 000</b>	<b>2 167 000</b>	<b>2 171 000</b>
	<b>RESULTAT</b>	<b>2 036 000</b>	<b>2 167 000</b>	<b>2 171 000</b>
<b>665</b>	<b>BÅTHUSET</b>			
	Kjøp av varer og tjenester	16 000	0	0
	Andre utgifter	3 000	0	0
	<b>SUM TOTALE UTGIFTER</b>	<b>19 000</b>	<b>0</b>	<b>0</b>
	<b>RESULTAT</b>	<b>19 000</b>	<b>0</b>	<b>0</b>
<b>666</b>	<b>OLDERDALEN BARNEHAGE</b>			
	Fast lønn	260 000	297 000	304 000
	Vikarer	18 000	0	0
	Overtid	1 000	0	0



	Beskrivelse	Regn. 2018	Budsjett 2019	Budsjett 2020
	<b>SUM LØNN</b>	<b>279 000</b>	<b>297 000</b>	<b>304 000</b>
	Pensjon og personalforsikringer	53 000	62 000	66 000
	<b>TOTALE LØNNSUTGIFTER</b>	<b>332 000</b>	<b>359 000</b>	<b>370 000</b>
	Kjøp av varer og tjenester	155 000	173 000	224 000
	Andre utgifter	39 000	42 000	54 000
	<b>SUM TOTALE UTGIFTER</b>	<b>526 000</b>	<b>574 000</b>	<b>648 000</b>
	<b>RESULTAT</b>	<b>526 000</b>	<b>574 000</b>	<b>648 000</b>
<b>667</b>	<b>BIRTAVARRE BARNEHAGE</b>			
	Refusjon sykepenger	-168 000	-10 000	0
	<b>SUM INNTEKTER</b>	<b>-168 000</b>	<b>-10 000</b>	<b>0</b>
	Fast lønn	347 000	360 000	309 000
	Vikarer	6 000	0	0
	Vikar ved sykefravær	143 000	0	0
	Overtid	1 000	0	0
	<b>SUM LØNN</b>	<b>496 000</b>	<b>360 000</b>	<b>309 000</b>
	Pensjon og personalforsikringer	81 000	75 000	66 000
	<b>TOTALE LØNNSUTGIFTER</b>	<b>577 000</b>	<b>435 000</b>	<b>375 000</b>
	Kjøp av varer og tjenester	147 000	139 000	234 000
	Andre utgifter	37 000	33 000	57 000
	<b>SUM TOTALE UTGIFTER</b>	<b>761 000</b>	<b>607 000</b>	<b>666 000</b>
	<b>RESULTAT</b>	<b>592 000</b>	<b>597 000</b>	<b>666 000</b>
<b>668</b>	<b>FOSSEN BARNEHAGE</b>			
	Refusjon sykepenger	-28 000	-10 000	0
	<b>SUM INNTEKTER</b>	<b>-28 000</b>	<b>-10 000</b>	<b>0</b>
	Fast lønn	309 000	320 000	384 000
	Vikarer	1 000	0	0
	Vikar ved sykefravær	48 000	0	0
	<b>SUM LØNN</b>	<b>357 000</b>	<b>320 000</b>	<b>384 000</b>
	Pensjon og personalforsikringer	74 000	84 000	100 000
	<b>TOTALE LØNNSUTGIFTER</b>	<b>431 000</b>	<b>404 000</b>	<b>483 000</b>
	Kjøp av varer og tjenester	226 000	140 000	140 000
	Andre utgifter	56 000	33 000	33 000
	<b>SUM TOTALE UTGIFTER</b>	<b>713 000</b>	<b>577 000</b>	<b>656 000</b>
	<b>RESULTAT</b>	<b>685 000</b>	<b>567 000</b>	<b>656 000</b>
<b>669</b>	<b>SAMISK BARNEHAGE MANNDALLEN</b>			
	Refusjon sykepenger	-28 000	-10 000	0
	<b>SUM INNTEKTER</b>	<b>-28 000</b>	<b>-10 000</b>	<b>0</b>
	Fast lønn	284 000	298 000	296 000
	Vikar ved sykefravær	19 000	10 000	10 000
	Overtid	1 000	0	0
	<b>SUM LØNN</b>	<b>304 000</b>	<b>309 000</b>	<b>306 000</b>
	Pensjon og personalforsikringer	64 000	62 000	64 000
	<b>TOTALE LØNNSUTGIFTER</b>	<b>368 000</b>	<b>371 000</b>	<b>370 000</b>
	Kjøp av varer og tjenester	179 000	165 000	165 000
	Andre utgifter	44 000	39 000	39 000
	<b>SUM TOTALE UTGIFTER</b>	<b>590 000</b>	<b>574 000</b>	<b>573 000</b>
	<b>RESULTAT</b>	<b>563 000</b>	<b>564 000</b>	<b>573 000</b>

	Beskrivelse	Regn. 2018	Budsjett 2019	Budsjett 2020
<b>670</b>	<b>KÅFJORD HELSESENTER</b>			
	Refusjon sykepenger	-301 000	-280 000	0
	Andre inntekter	-200 000	-529 000	-1 270 000
	<b>SUM INNTEKTER</b>	<b>-501 000</b>	<b>-809 000</b>	<b>-1 270 000</b>
	Fast lønn	2 138 000	2 435 000	224 000
	Vikarer	63 000	0	0
	Vikar ved sykefravær	302 000	186 000	0
	Vikar ved ferier	60 000	62 000	10 000
	Overtid	110 000	127 000	0
	Annen lønn	41 000	69 000	0
	<b>SUM LØNN</b>	<b>2 713 000</b>	<b>2 879 000</b>	<b>234 000</b>
	Pensjon og personalforsikringer	507 000	473 000	48 000
	<b>TOTALE LØNNSUTGIFTER</b>	<b>3 221 000</b>	<b>3 352 000</b>	<b>283 000</b>
	Kjøp av varer og tjenester	1 598 000	1 532 000	663 000
	Andre utgifter	396 000	360 000	163 000
	<b>SUM TOTALE UTGIFTER</b>	<b>5 214 000</b>	<b>5 244 000</b>	<b>1 109 000</b>
	<b>RESULTAT</b>	<b>4 713 000</b>	<b>4 435 000</b>	<b>-161 000</b>
<b>673</b>	<b>KÅFJORD HELSETUN</b>			
	Refusjon sykepenger	0	0	-200 000
	<b>SUM INNTEKTER</b>	<b>0</b>	<b>0</b>	<b>-200 000</b>
	Fast lønn	0	0	2 043 000
	Vikarer	0	0	60 000
	Vikar ved sykefravær	0	0	40 000
	Vikar ved ferier	0	0	40 000
	Overtid	0	0	111 000
	Annen lønn	0	0	40 000
	<b>SUM LØNN</b>	<b>0</b>	<b>0</b>	<b>2 336 000</b>
	Pensjon og personalforsikringer	0	0	440 000
	<b>TOTALE LØNNSUTGIFTER</b>	<b>0</b>	<b>0</b>	<b>2 776 000</b>
	Kjøp av varer og tjenester	0	0	1 859 000
	Andre utgifter	0	0	465 000
	<b>SUM TOTALE UTGIFTER</b>	<b>0</b>	<b>0</b>	<b>5 100 000</b>
	<b>RESULTAT</b>	<b>0</b>	<b>0</b>	<b>4 900 000</b>
<b>674</b>	<b>SANDENG BOLIGER</b>			
	Andre inntekter	-141 000	-137 000	-137 000
	<b>SUM INNTEKTER</b>	<b>-141 000</b>	<b>-137 000</b>	<b>-137 000</b>
	Fast lønn	21 000	22 000	44 000
	<b>SUM LØNN</b>	<b>21 000</b>	<b>22 000</b>	<b>44 000</b>
	Pensjon og personalforsikringer	4 000	5 000	9 000
	<b>TOTALE LØNNSUTGIFTER</b>	<b>26 000</b>	<b>27 000</b>	<b>54 000</b>
	Kjøp av varer og tjenester	41 000	45 000	34 000
	Andre utgifter	0	9 000	7 000
	<b>SUM TOTALE UTGIFTER</b>	<b>67 000</b>	<b>81 000</b>	<b>94 000</b>
	<b>RESULTAT</b>	<b>-74 000</b>	<b>-56 000</b>	<b>-43 000</b>
<b>675</b>	<b>KIRKEGÅRDER</b>			
	Refusjon sykepenger	-8 000	0	0
	<b>SUM INNTEKTER</b>	<b>-8 000</b>	<b>0</b>	<b>0</b>

	Beskrivelse	Regn. 2018	Budsjett 2019	Budsjett 2020
	Fast lønn	245 000	221 000	220 000
	Overtid	1 000	0	0
	<b>SUM LØNN</b>	<b>246 000</b>	<b>221 000</b>	<b>220 000</b>
	Pensjon og personalforsikringer	45 000	46 000	47 000
	<b>TOTALE LØNNSUTGIFTER</b>	<b>291 000</b>	<b>268 000</b>	<b>268 000</b>
	Kjøp av varer og tjenester	152 000	147 000	147 000
	Andre utgifter	38 000	2 000	2 000
	<b>SUM TOTALE UTGIFTER</b>	<b>481 000</b>	<b>416 000</b>	<b>416 000</b>
	<b>RESULTAT</b>	<b>473 000</b>	<b>416 000</b>	<b>416 000</b>
<b>676</b>	<b>IDRETTSHALL OLDERDALEN</b>			
	Refusjon sykepenger	-63 000	-85 000	0
	Andre inntekter	0	-25 000	-25 000
	<b>SUM INNTEKTER</b>	<b>-63 000</b>	<b>-110 000</b>	<b>-25 000</b>
	Fast lønn	418 000	447 000	401 000
	<b>SUM LØNN</b>	<b>418 000</b>	<b>447 000</b>	<b>401 000</b>
	Pensjon og personalforsikringer	93 000	93 000	86 000
	<b>TOTALE LØNNSUTGIFTER</b>	<b>511 000</b>	<b>540 000</b>	<b>488 000</b>
	Kjøp av varer og tjenester	332 000	281 000	269 000
	Andre utgifter	80 000	65 000	58 000
	Betalte renter	2 000	0	0
	<b>SUM TOTALE UTGIFTER</b>	<b>925 000</b>	<b>886 000</b>	<b>815 000</b>
	<b>RESULTAT</b>	<b>862 000</b>	<b>776 000</b>	<b>790 000</b>
<b>677</b>	<b>BIBLIOTEK MANNDALLEN</b>			
	Kjøp av varer og tjenester	4 000	0	0
	<b>SUM TOTALE UTGIFTER</b>	<b>4 000</b>	<b>0</b>	<b>0</b>
	<b>RESULTAT</b>	<b>4 000</b>	<b>0</b>	<b>0</b>
<b>678</b>	<b>PARKER</b>			
	Fast lønn	44 000	44 000	44 000
	<b>SUM LØNN</b>	<b>44 000</b>	<b>44 000</b>	<b>44 000</b>
	Pensjon og personalforsikringer	9 000	9 000	9 000
	<b>TOTALE LØNNSUTGIFTER</b>	<b>53 000</b>	<b>54 000</b>	<b>54 000</b>
	Kjøp av varer og tjenester	137 000	141 000	173 000
	Andre utgifter	33 000	2 000	2 000
	<b>SUM TOTALE UTGIFTER</b>	<b>223 000</b>	<b>197 000</b>	<b>229 000</b>
	<b>RESULTAT</b>	<b>223 000</b>	<b>197 000</b>	<b>229 000</b>
<b>679</b>	<b>FOTBALLBANER</b>			
	Kjøp av varer og tjenester	0	50 000	50 000
	<b>SUM TOTALE UTGIFTER</b>	<b>0</b>	<b>50 000</b>	<b>50 000</b>
	<b>RESULTAT</b>	<b>0</b>	<b>50 000</b>	<b>50 000</b>
<b>680</b>	<b>KOMMUNALE BOLIGER</b>			
	Kjøp av varer og tjenester	78 000	0	0
	<b>SUM TOTALE UTGIFTER</b>	<b>78 000</b>	<b>0</b>	<b>0</b>
	<b>RESULTAT</b>	<b>78 000</b>	<b>0</b>	<b>0</b>
<b>681</b>	<b>RYA</b>			
	Kjøp av varer og tjenester	5 000	0	0
	<b>SUM TOTALE UTGIFTER</b>	<b>5 000</b>	<b>0</b>	<b>0</b>

	Beskrivelse	Regn. 2018	Budsjett 2019	Budsjett 2020
	<b>RESULTAT</b>	<b>5 000</b>	<b>0</b>	<b>0</b>
<b>698</b>	<b>KALKULATORISKE AVSKRIVNINGER</b>			
	Betalte renter	-2 327 000	-2 327 000	-2 327 000
	<b>SUM TOTALE UTGIFTER</b>	<b>-2 327 000</b>	<b>-2 327 000</b>	<b>-2 327 000</b>
	<b>RESULTAT</b>	<b>-2 327 000</b>	<b>-2 327 000</b>	<b>-2 327 000</b>
<b>699</b>	<b>TILLEGGS- OG NYE BEVILG</b>			
	Andre utgifter	0	-175 000	100 000
	<b>SUM TOTALE UTGIFTER</b>	<b>0</b>	<b>-175 000</b>	<b>100 000</b>
	<b>RESULTAT</b>	<b>0</b>	<b>-175 000</b>	<b>100 000</b>

**RE: Kan dere se på følgende ønske fra UMDU**

Håkon Jørgensen

to. 07.11.2019 12:20

Til: Gunn Andersen <Gunn.Andersen@kafjord.kommune.no>; Karin Karlsen  
<Karin.Karlsen@kafjord.kommune.no>

Det er ca. 1,5 million som ligger inne i avskrivningsgrunnlaget. I årlig kostnad blir det ikke rare greiene når anlegg avskrives over 20 år.

---

**From:** Gunn Andersen <Gunn.Andersen@kafjord.kommune.no>

**Sent:** Thursday, November 7, 2019 10:55 AM

**To:** Håkon Jørgensen <Hakon.Jorgensen@kafjord.kommune.no>; Jens Kristian Nilsen  
<jens.kristian.nilsen@kafjord.kommune.no>; Oddgeir Nilsen  
<Oddgeir.Nilsen@kafjord.kommune.no>; Karin Karlsen <Karin.Karlsen@kafjord.kommune.no>;  
Roy Ole Grunnvåg <Roy.Grunnvag@kafjord.kommune.no>  
**Cc:** Stine Pedersen <Stine.Pedersen@kafjord.kommune.no>  
**Subject:** Vs: Kan dere se på følgende ønske fra UMDU

Klarer dere å gi litt kortfattet info på det UMDU etterspør? Papirer må ut i dag. Kan dele til iPad i morgen også.  
Møtet er på mandag.

Med vennlig hilsen

Gunn Andersen

Kommunalsjef drift og utvikling

Telefon 77719228/45662101

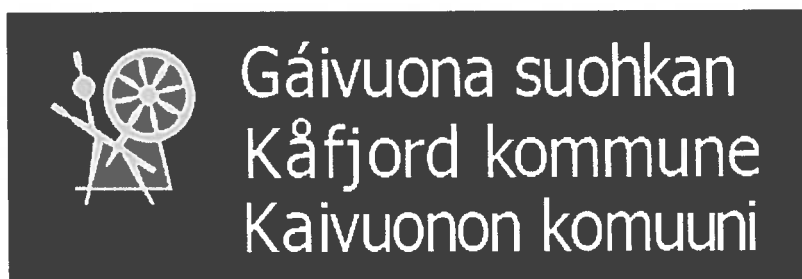

*En kreativ kommune med kultur i veven*

**Sv: Kan dere se på følgende ønske fra UMDU**

Jens Kristian Nilsen

to. 07.11.2019 13:51

Til: Gunn Andersen <Gunn.Andersen@kafjord.kommune.no>

**Bomveg til Guolas**

I prosjektet Bærekraftig besøksforvaltning, forprosjekt som avsluttes mars 2020 undersøkes det mulighetene for å få til en betalingsløsning sammen med de andre kommunene i Nord-Troms. EasyPark er ett alternativ. Det er en forutsetning at løsningen kan brukes med utenlandske penger uten for store utfordringer. Det er nødvendig med et samarbeid med de andre kommunene om dette, og Visit Lyngenfjord kan være en aktuell aktør for å få dette i stand.

Jeg legger ved det jeg fant om forrige runde i kommunen om dette.

Med vennlig hilsen

Jens Kristian Nilsen

Tlf +47 77 71 92 58

Mob +47 463 15000

Eleahuskonsulenta/Næringskonsulent

Gáivuona suohkan

Kåfjord kommune

Kaivuonon komuuni

[www.kafjord.kommune.no](http://www.kafjord.kommune.no)

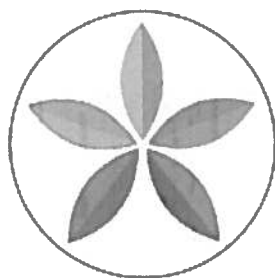
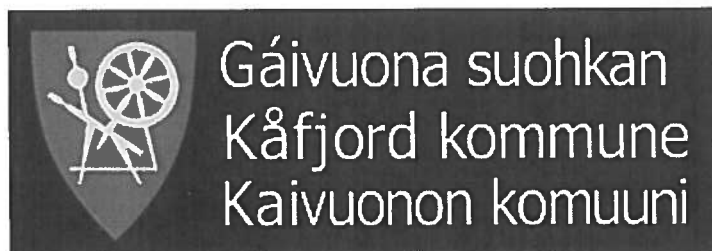

**BÆREKRAFTIG  
REISEMÅL**

LOKALT ENGASJEMENT  
I ET LANGT PERSPEKTIV

En oversikt over hvilke husstander som kan pålegges avgiftsbelastning for vann- og kloakk

Karin Karlsen Utvalget ønsker en sak på kaiene og bruken av diss

Roy Grunnvåg På sikt få en oversikt over vedlikeholdsbehovet på bygningsmassen (IK bygg)

Send tilbakemeldinger skriftlig til Gunn, snarest og senest innen 08.11.19. Skriv tilbakemeldingene inn i word.

Med vennlig hilsen

Karin Karlsen  
Beredskapsrådgiver/førstekonsulent  
Tlf 777 19254/48159642



**GÁIVUONA SUOHKAN**  
**KÅFJORD KOMMUNE**  
Rådmannen

Næringskonsulent Einar Eriksen

9148 OLDERDALEN

**Mearrádus dieđihuvvo/Melding om vedtak**

Du čujuhus/Deres ref:

Min čui./Vår ref  
2013/3550-3

Arkiivačoavdda/Arkivkode  
FOND

Beaivi/Dato  
30.10.2013

**SÆRUTSKRIFT: Bomstasjon/anlegg Guolasveien**

Vedlagt følger vedtaket i denne saken, som ble behandlet i Formannskapet nærings saker 28.10.13.

Dearvvuodaiguin/Med hilsen

Greta Larsen  
Sekretær/Konst. Avd. Leder Service  
Direkte innvalg: 77719201

Intern kopi:  
Gunn Andersen  
Einar Pedersen

---

Poastačujuhus/Postadresse:

Fitnančujuhus/Besøksadresse:

Telefovdna/Telefon:  
Telefaksa/Telefaks:

E-poasta/E-post:

Interneahtta/Internett:  
[www.kafjord.kommune.no](http://www.kafjord.kommune.no)

Organisašuvdnanr/Org nr:





**GÁIVUONA SUOHKAN  
KÅFJORD KOMMUNE**

Arkivsaknr: 2013/3550 -2

Arkiv: FOND

Saksbehandler: Einar Eriksen

Dato: 21.10.2013

## Særutskrift

Utvalgssak	Utvalgsnavn	Møtedato
49/13	Kåfjord Formannskap - Næringssaker	28.10.2013

### Bomstasjon/anlegg Guolasveien

Henvisning til lovverk:

Vedlegg

1 Informasjon om bomanlegg

### Saksprotokoll i Kåfjord Formannskap - Næringssaker - 28.10.2013

#### Behandling:

Forslag fra FRP ved Aud Marthinsen:

Kåfjord kommune går ikke videre med planleggingen av en bomstasjon/anlegg Guolasveien. Kåfjord kommune ønsker ikke å etablere bomstasjon i Kåfjord.

Forslag fra fellesgruppa AP/SP/KRF ved Fungerende ordfører Svein Leiros:

1. Kåfjord formannskap er positiv til planer om "bomstasjon" ved gammeltauabanen på Guolasveien.
2. Kåfjord formannskap ber administrasjonen og utrede og gå videre med denne saken. Intensjonen er at bomstasjon er i drift fra sommeren 2014.

Forslaget fra fellesgruppa ble vedtatt mot 1 stemme, FRP's forslag falt da det fikk 1 stemme.

#### Vedtak:

1. Kåfjord formannskap er positiv til planer om "bomstasjon" ved gammeltauabanen på Guolasveien.
2. Kåfjord formannskap ber administrasjonen og utrede og gå videre med denne saken. Intensjonen er at bomstasjon er i drift fra sommeren 2014.

## **Rådmannens innstilling**

Saken fremmes uten innstilling.

## **Saksopplysninger**

Kåfjord kommune har over flere år hatt et fokus på tilrettelegging av infrastruktur for natur- og kulturbaserte aktiviteter, samt skape bolyst for befolkningen og tilflyttere. Det har gjennom kommunale tiltak og prosjekter vært gjennomført mange fysiske tilrettelegginger og benyttet midler til veier, bruer, skilting osv. Et av de områdene som har merket sterkest økning i trafikken er strekningen Kåfjorddalen til Guolasjavri (Huornas). Her er Finlands høyeste fjell Haldi lett tilgjengelig (via Huornas) noe som har og fortsatt trekker mye folk, samt Kåfjord kommunes nye gangbru over Fossejuvet (Gorsabrua) har bidratt til en stor økning av trafikken i ovenfor nevnte strekning.

Kåfjord kommunen har i samarbeid med Troms kraft årlig gjennomført vedlikehold av anleggs veien fra Kåfjorddalen til Rødekorshytta. Videre har vi i år fått oppgradert og reparert veistrekningen fra Røde Kors Hytta til Huornas, også dette i samarbeid og gjennom avtale med Troms Kraft.

Kåfjord kommune har gjennom konsesjonen for Guolasjavri kraftverk åpning for å sette opp bomstasjon på anleggs veien, noe som kommunen også har hatt dialog med Troms kraft om.

## **Vurdering**

I hht. økt trafikk og belastning på anleggs veien, samt at Kåfjord kommune har årlige vedlikeholdsutgifter på denne, har fra Ordfører og Varaordfører ytret et ønske om å få utredet/vurdert muligheten for oppsetting av bomstasjon på anleggs veien til Guolas.

Utviklingsavdelingen og varaordfører har gjort undersøkelser i saken, samt fått vurdert mulighetene for forskjellige løsninger i hht. bomstasjoner, betalingsløsninger osv. Når det gjelder løsning på bomstasjon, har vi hatt som utgangspunkt at en evt. bomstasjon må være helautomatisk. Videre må den ha mulighet for betaling med mynt/seddler, kort og evt. mobil/sms, samt må kreve lite vedlikehold og oppsyn. I hht. at anleggs veien skal være åpen for ferdsel av lokalbefolkningen og næringsinteresser i området, har vi også fått undersøkt muligheten for frikort eller berøringsfrie kort for passasje.

I forhold til overstående ønsker har vi vært i kontakt med leverandør og forespurt ca. pris på etablering av en bomstasjon i hht. våre ønsker. Vår forespørsel inkluderer, bomstasjon, tekniske lønninger, montering, frikort og opplæring. Ca. pris for en slik etablering vil ligge mellom kr. 200.000 og 250.000,- u/mva. Legger ved diverse info om bomstasjonløsninger og noen bilder av mulige bomstasjoner.

Ut fra overstående ønsker vi en drøfting om saken og mulighetene, samt Kåfjord kommune skal gjøre ytterligere undersøkelser og utredninger i hht. etablering, plassering, løsning (bomstasjon) osv. Det vil bli gitt utfyllende informasjon i møtet om saken.

# Bomanlegg

...gir økte inntekter

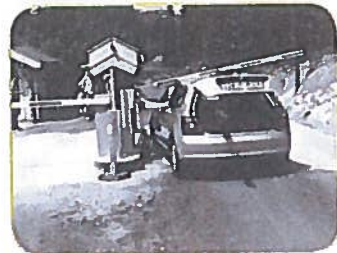
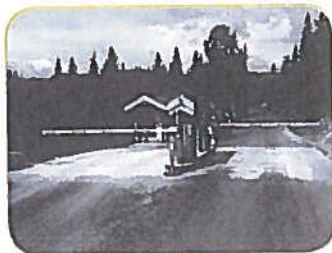

De fleste bomanlegg som brukes på private veier baserer seg på pengekasser eller lignende ordninger. Dette virker tilsynelatende bra, men kontroll avdekker et stort antall passeringer hvor det ikke betales noen avgift. Ved å investere i et automatisk Fjellveisystem, forhindrer man at brukere av veien ikke gjør opp for seg. Systemet øker inntektsgrunnlaget som senere skal dekke de investeringer en gjør i veien eller området.

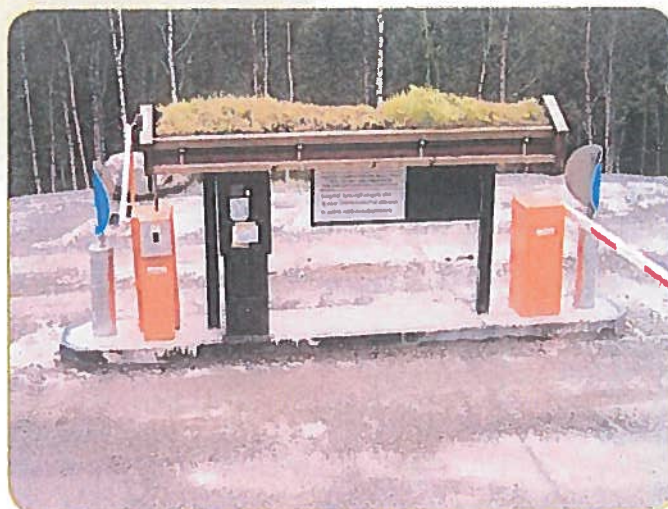

Vi utviklet produktet Fjellveisystem i 1997, og har siden levert flere slike systemer til kunder rundt om i Norge. Systemet er lett å benytte for brukerne av veien, og god driftsikkerhet reduserer behovet for vedlikehold eller annen oppfølging. Proxll AS fokuserer på god service, og våre kunder har gode erfaringer med oss som leverandør. Ta kontakt med oss for mer informasjon, eller et uforpliktende tilbud.



Vi leverer Fjellveisystem med følgende funksjoner:

- Betalingsautomat for mynt og kredittkort
- Bom for inn og utkjøring
- Adgangskontroll
- Klippekort
- Kortleser for abonnementskunder
- Programvare for kortadministrering
- Fjernstyring via mobiltelefon
- Fjernstyring via radiohåndsendere
- Digital kameraovervåkning
- Alarmoverføring til mobiltelefon



**PROXLL**

# MP104 Standard

**CALE MP104** er et modulbasert produkt.

Det høye sikkerhetsnivået legger grunnlaget for løsninger for betaling både med mynt og forskjellige korttyper. Fleksibel håndtering av takster samt enkel oppgradering med nye funksjoner er også en av de viktige egenskapene.

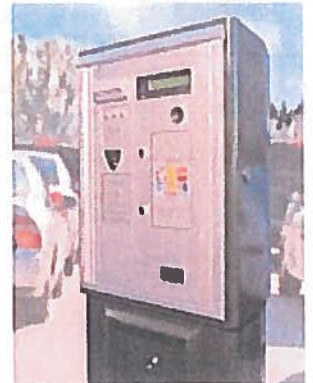

## Spesifikasjoner for basis modell

- Elektronisk programmerbar mynttester og myntsperre.
- Intelligent, selvkalibrerende antipin-modul som beskytter mynttester.
- Motordrevet mellomkasse med et volum på 0,2 liter, noe som tilsvarer ca. 100 mynter.
- Sterkt beskyttet myntsystem.
- Selvlåsende myntboks.
- Sikkert, fleksibelt låssystem med lett utskiftbar lås.
- Termoskriver med høy utskriftskvalitet.
- Billetter med 75 mm. eller 100 mm. lengde og 57 mm. bredde.
- Billetter på rull (4500 stk.) eller perforerte i kartong (9000 stk.).
- Alfanumerisk display med 2 linjer à 20 tegn og med automatisk justerbar bakgrunnsbelysning.
- LED- og LCD-indikasjon på displayet ved behov for vedlikehold.
- Kundetilpasninger lastes inn via modem eller PC-kort (PCMCIA). Det kreves ingen utveksling av EPROM.
- Skapet og stolpen i rustfritt stål og valg mellom lakkering i mange standard farger (RAL).
- Strømforsyning kun fra batteri eller strømmettet (f.eks. gatebelysning).

## Valgfrie tilleggsfunksjoner (for levering eller for senere oppgradering)

- Slisse eller innstikksleser for kredittkort med magnetstripe.
- Sperreliste som kan inneholde opptil 800 000 kredittkortnummer.
- Plassnummerbetaling.
- Etterskuddsbetaling/betaling av faktisk P-tid (kun benyttet tid).
- Styring av eksternt utstyr som f. eks. bomløfter, rotasjonsgrinder og strømuttak.
- Kommunikasjon mellom terminaler i et lokalt nettverk og kommunikasjon mellom frittstående terminaler og Cale WebOffice.
- Skap og stolpe lakkert med valgfri farge (RAL).
- Strømforsyning fra solcellepanel alene eller i kombinasjon med strøm fra strømmettet.

Sløyfer i k-rør lagt i sand før asfaltering

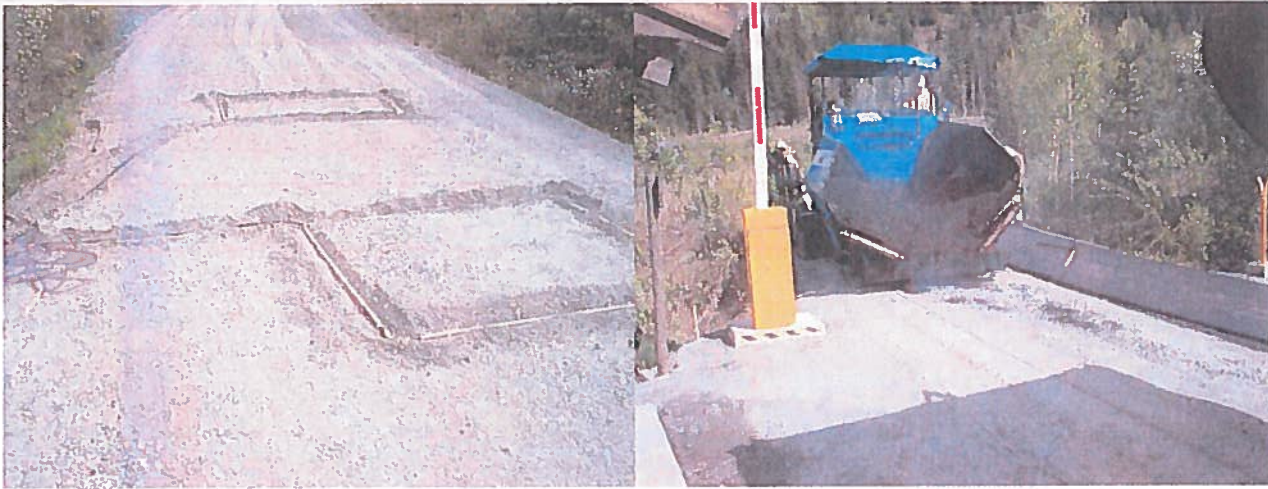

Fundamenter for bom og kortsøyle med 50 mm rørstuss

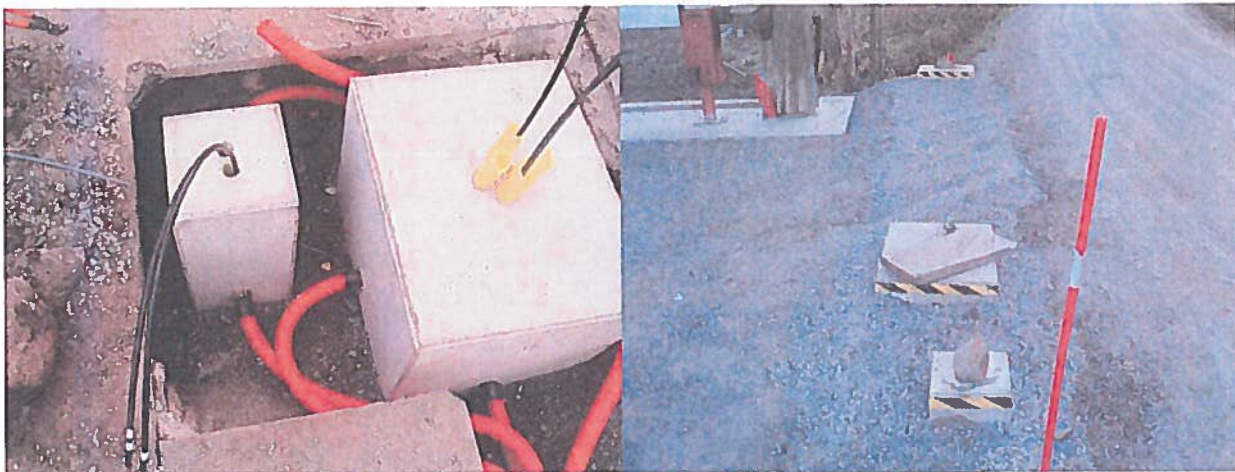

## MAGNETIC Access



The barrier doors of all models are colored in IGP-DuraFace 5803E 71319A10 (black grey, similar to RAL 7021).

Technical data	Access				Access Pro		Access Select	
Barrier width max.	3.5 m	5 m	8 m	10 m	3.5 m	6 m	3.5 m	6 m
Opening/closing time	2.2 s	4 s	8 s	9 s	1.3 s	4 s	1.3 s	4 s
On-time	100%							
Supply voltage	Wide voltage range 85 V - 264 V							
Frequency	50/60 Hz							
Power consumption max.	110 W/250 W							
Housing Dimensions (WxDxH)	ab 300 mm x 345 mm x 920 mm							
Weight without boom	36 kg/135 kg							
Ingress protection	IP 54							
Temperature range	-30°C to +50°C							

Our barriers have been developed, built and tested according to the latest standards and directives. They correspond to the requirements of the demanding specifications of UL, the certification authority for product safety in the United States, and applicable European directives.

CE conformity as well as the adherence to the safety requirements of the EMC Directive 2004/108/EC, Low Voltage Directive 2006/95/EC and the basic requirements of the Machinery Directive 2006/42/EC are guaranteed.

The development process and thus the quality of products are safeguarded by an active quality management system according to ISO 9001:2008.

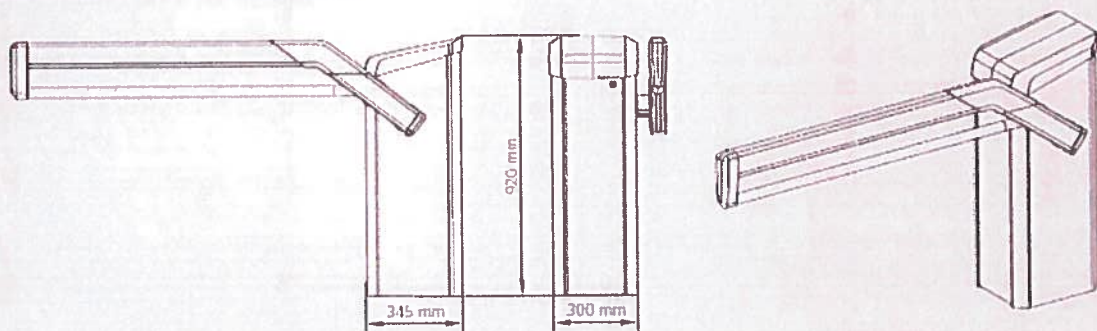

- Graphical display
- Push button for programming
- 8 Inputs
- 24V DC control voltage
- 4 Semiconductor outputs
- 6 Relay outputs



## Vann

Antall private som betaler fastgebyr på vann 700 stk.

Med næring blir det totalt 775 stk.

Oversikt hvor kommunal vannledning går forbi boliger som har privat vann:

- Ytre Kåfjord 40
- Olderdalen 5
- Indre Kåfjord 75
- Mandalen 60

Kommunal vannledning går forbi ca. 180 boliger i Kåfjord kommune.

## Avløp

Antall private som betaler fastgebyr på avløp 286 stk.

Med næring blir det totalt 313 stk.

Har ikke oversikt over hvor mange boliger som har septiktank eller annet avløpssystem der hvor kommunal avløpsledning går forbi. (Er ikke mange, rundt 10 stk)

## Utskifting av veglys til LED

I 2019 skal 155 veglys byttes til LED.

Djupvik

- Spåkenes 39 stk.

Olderdalen

- E6-Olderdalen sør 5 stk.
- Solengvegen 5 stk.
- Kirkegårdsvegen 7 stk.

Birtavarre

- Trollvikveien 58 stk.
- Trollvikvegen, ny 6 stk.
- Holmenveien 35 stk.

Entreprenør sier de er ferdig med ca.90% av utskiftingen til LED gatelys i 2019.

Gjenstår 12-15 stolper i Trollvik, få gjenstår i Olderdalen og par stykker på Spåkenes.

I 2020 er planen at 153 veglys byttes til LED.

Djupvik

- Molo 6 stk.
- Nyveien mot fiskemottak 20 stk.

#### Olderdalen

- Olderdalen fergekai 7 stk?

#### Birtavarre

- Bakkemo 36 stk.
- Bjørkholt 18 stk.

#### Manddalen

- Vannet – Kjerringdalen 44 stk.
- Marielundveien 3 stk.
- Nordnes 4 stk.
- Jettan 2 stk.
- Ytre Nordnes 13 stk.

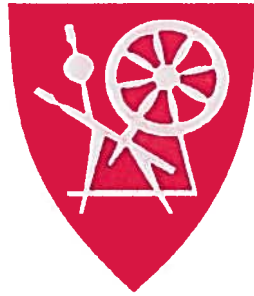

*Gáivuona suohkan*  
*Kåfjord kommune*

**ORGANISERING OG REGLEMENT FOR  
LØKVOLL-  
OG  
DJUPVIK FISKERIHAVNER**

*Vedtatt av Kåfjord kommunestyre i møte av 19.09.17, sak 45/17*

# **Reglement for Løkvoll- og Djupvik fiskerihavn**

## **Kapittel 1 - Definisjoner**

§ 1.1 Løkvoll og Djupvik fiskerihavn eies av Kåfjord kommune

## **Kapittel 2 - Drift av havna**

- § 2.1 Kåfjord kommune er ansvarlig for drifta av havna. Den daglige driften ivaretas av oppsynsmann. Oppsynsmann forholder seg til havnesjefen. For Djupvik fiskerihavn ivaretas rollen som oppsynsmann av Djupvik/Nordmannvik båtforening. For Løkvoll fiskerihavn oppnevnes oppsynsmann av fiskemottaket.
- § 2.2 Kåfjord kommune forvalter havna med hovedmål å skape ordnede forhold for brukerne og fremme brukernes interesser i samsvar med gjeldende lover, forskrifter og reglement.
- § 2.3 Kåfjord kommune har ansvar for kommunens installasjoner og anlegg og påser at disse fungerer tilfredsstillende.
- § 2.4 Oppsynsmann fører tilsyn med anlegg og installasjoner, og sørger for at reglement/ordensregler følges opp av brukerne.
- § 2.5 Nyinvesteringer og større vedlikeholdskostnader behandles i samsvar med delegeringsreglementet. Mindre vedlikeholdsoppgaver iverksettes av havnesjefen innenfor vedtatt budsjett.
- § 2.6 Utgifter og inntekter i tilknytning til Løkvoll- og Djupvik fiskerihavn føres på hvert sitt ansvar i kommuneregnskapet.
- § 2.7 Kommunestyret fastsetter størrelse og eventuelle reguleringer av båtplassavgift og årsavgift, kfr. §§ 6.3 og 6.4.
- § 2.8 Oppsynsmann har det daglige tilsyn av almenningsskai og flytekaianleggene. Ved større skader rapporterer oppsynsmannen til havnesjefen.
- § 2.9 Oppsynsmannen gis lik godtgjøring som andre sammenlignbare verv i Kåfjord kommune, ex snøobservatører

## **Kapittel 3 - Tildeling av plasser**

- § 3.1 Behov for båtplasser meldes på fastsatt skjema til havnesjefen som fortar en endelig tildeling. Hovedutvalg drift er klageinstans. Båtplass i flytekaianlegget er ikke avhengig av medlemskap i lag eller forening. Båter tilhørende fast bosatte i Djupvik/Nordmannvik prioriteres i Djupvik fiskerihavn. Dette gjelder fritidsbåter.

§ 3.2 Prioritetsrekkefølge for båtplass i anlegget:

1. B-fiskere
2. A-fiskere/ungdomskvotefiskere
3. Fiskeaktivitet eid av fiskeribedrift, oppdrett, turisme og lignende
4. Fritidsbåter (herunder fritidsfiskere)

§ 3.3 Hver person kan i utgangspunktet kun tildeles en plass. Dersom det er ledige plasser i flytekaianlegget kan det tildeles flere plasser til hver person/bedrift. Først når alle som ønsker flere plasser har fått tildelt to plasser, kan tredje plass utdeles osv. Prioritering i henhold til § 3.2 skal følges. Ekstra tildelte plasser sies opp først ved økt behov for plasser.

§ 3.4 Ved behov for båtplass for 1. og 2. prioritet, jmfør § 3.2., og når det ikke er ledige plasser i anlegget, kan båtplasser, med 6 måneders varsel, innløses av oppsynsmann i samarbeid med havnesjefen og refordes. Ved slik innløsning begynner man på bunnen av prioritetsrekkefølgen og benytter utover dette ansiennitet. Ved lik ansiennitet benyttes loddtrekning. For Djupvik fiskerihavn må leietakere som ikke har bostedsadresse Djupvik/Nordmannvik vike for personer som har bostedsadresse Djupvik/Nordmannvik.

§ 3.5 Oppsynsmann i samarbeid med havnesjefen fastsetter plassering for den enkelte båt kfr. § 3.2. Oppsynsmann kan ved behov pålegge justering og flytting av båtplass.

#### **Kapittel 4 - omsetting av plasser**

§ 4.1 Kjøp og salg av båtplasser mellom brukere er ikke tillatt. Oppsynsmann/havnesjef plikter å løse ut plasser som ikke lenger ønskes og refordes disse ved behov etter § 3.2.

§ 4.2 Ved innløsning erstattes båtplass med samme breddemeterpris som plassen ble kjøpt for, uten tillegg av renter og andre omkostninger.

§ 4.3 Intern flytting/bytte av båtplass skal godkjennes av oppsynsmann før iverksetting.

#### **Kapittel 5 - framleie**

§ 5.1 Enhver eier av båtplass kan leie bort plassen i inntil 12 måneder (framleie). Framleie avtales mellom eier og leier og skal meldes skriftlig til oppsynsmann/ havnesjef. Oppsynsmann skal godkjenne framleie før iverksettelse.

## **Kapittel 6 - pris**

- § 6.1 Båtplass kjøpes til fastsatt pris pr. breddemeter.
- § 6.2 Breddemeter regnes som senteravstand mellom utliggerne på hver side av båten. Plassene er målt opp med bredde fra 2,50 3, 3,5 m og 4 m.
- § 6.3 Det betales en årlig leie pr. båtplass, beregnet ut fra breddemeter. Årlig leie fastsettes av hovedutvalg for miljø, drift og utvikling. Disse midlene er øremerket for drift og vedlikehold av flytekaianlegget. Årlig leie vedtas av kommunestyret.
- § 6.4 Ledige plasser kan benyttes som gjestebrygge med døgnleie. Disse plassene merkes spesielt for dette formålet. Fremmedbåter (fiskere) betaler ikke leie for tilfeldig/kortvarig bruk av plasser i havna. Leieinntektene inngår som øremerkede midler for drift og vedlikehold av flytekaianlegget. Døgnleien fastsettes av hovedutvalg for miljø, drift og utvikling og kreves inn av havnesjef/oppsynsmann.
- § 6.5 Den årlige leia for båtplass forfaller til betaling 1. september hvert år.

## **Kapittel 7 - fortøyning**

- § 7.1 Enhver båteier er ansvarlig for sin båtplass.
- § 7.2 Fartøy må fortøyes slik at det alltid ligger klar av flytebrygga og slik at det ikke kan påføre andre fartøy eller anlegget skade under normale forhold.
- § 7.3 Havnesjef/oppsynsmann kan fastsette detaljerte bestemmelser for fortøyning m.v. som da skal følges.
- § 7.4 Ligging i flytekai er ikke tillatt utenom nødvendig lossing/lasting.

## **Kapittel 8 - vedlikehold**

- § 8.1 Oppsynsmann kan pålegge alle båteiere med plass i anlegget et visst antall dugnadstimer pr. år pr. plass, eller få dette godtgjort mot et kronebeløp lik privat tjenesteyting pr mann pr time.
- § 8.2 Felles vedlikehold er Kåfjord kommunes oppgave og dekkes inn av leie, jfr. §§ 6.4, 6.5. Oppsynsmann administrer felles vedlikehold.

## **Kapittel 9 - miljøforhold i havna**

- § 9.1 Forurensing i havna er ikke tillatt.
- § 9.2 Spillolje, søppel og lignende fra egen båt/plass må den enkelte bruker selv fjerne fra havna på forsvarlig vis.
- § 9.3 Joller/lettbåter samt utstyr av alle slag skal ikke plasseres på flytekaianlegget.
- § 9.4 Utkast av fisk, rester etter sløyting eller lignende skal ikke forekomme i havneområdet.

## **Kapittel 10 - forsikring**

- § 10.1 Enhver båteier med plass i flytekaianlegget plikter til enhver tid å ha egnet ansvarsforsikring for fartøyet. Dette skal kunne dokumenteres.
- § 10.2 Forsikringsansvaret for anlegget i sin helhet, utenom båteieransvaret, påligger Kåfjord kommune som eier.

## **Kapittel 11 - skade på flytekaianlegget**

- § 11.1 Skade på flytekaianlegget som skyldes båteier dekkes av båteier. Skade rapporteres umiddelbart til oppsynsmann/havnesjef.

## **Kapittel 12 - oppsigelse**

- § 12.1 Oppsigelsestid for båt plass er 6 måneder. Ved oppsigelse kommer § 4.2 til anvendelse.  
Avkorting av oppsigelsestid kan avtales mellom partene. Oppsigelsen skal sendes skriftlig til havnesjef
- § 12.2 Båtplasser som ikke har vært benyttet av eier i løpet av siste 12 måneder kan ved behov innløses av havnesjef og refordes.
- § 12.3 Båtplasser lavere på prioritetsrekkefølgen kan sies opp ved meldt behov for plass høyere på prioritetsrekkefølgen, jfr. § 3.4. Ved lik ansiennitet avgjøres dette ved loddtrekning.
- § 12.4 Mislighold/vedtektsbrudd og unnlattelse av å følge pålegg fra havnesjef/oppsynsmann kan medføre oppsigelse. I grove tilfelle kan dette skje med øyeblikkelig virkning. Båteier som urettmessig tar i bruk allerede opptatte plasser, eller ubenyttede plasser, betaler gjesteplassleie inntil båten er fjernet.

### **Kapittel 13 - klageregler**

§ 13.1 Konflikter mellom brukere bringes inn for havnesjef for avgjørelse.

§ 13.2 Vedtak etter kapittel 3 og kapittel 12 kan påklages til Kåfjord kommune v/hovedutvalg for miljø, drift og utvikling.

### **Kapittel 14 - regelverksendringer**

§ 14.1 Forslag til regelendringer fremmes til hovedutvalg for miljø, drift og utvikling. Hovedutvalg for miljø, drift og utvikling avgjør om saken skal avvises eller behandles videre etter vanlige saksbehandlingsregler.



**Fra:** Jens-Aleksander Butter Simonsen (jensalek@hotmail.no)  
**Sendt:** 26.03.2019 08.26.25  
**Til:** Post Kafjord  
**Kopi:**

**Emne:** Etterspør Vs: Innsyn i leieavtale Djupvik havn  
**Vedlegg:**  
Hei, viser til epost datert 11/3-19.  
Etterspør innsyn i leieavtale Djupvik havn.

Mvh  
Jens-Aleksander Butter Simonsen

---

**Fra:** Jens-Aleksander Butter Simonsen <jensalek@hotmail.no>  
**Sendt:** mandag 11. mars 2019 17.18  
**Til:** post@kafjord.kommune.no  
**Kopi:** Karin Karlsen  
**Emne:** Innsyn i leieavtale Djupvik havn

Hei.  
Ønsker innsyn i leieavtalen av havneplass mellom Kåfjord kommune og Lyngenfjord Havsafari v/  
Karl Idar Berg.

Med hilsen  
Jens A. Butter Simonsen  
Kommunestyrerepresentant - Kåfjord kommune



GÁIVUONA SUOHKAN  
KÅFJORD KOMMUNE  
KAIVUONON KOMUUNI

Jens-Aleksander Butter Simonsen

Du čujuhus/Deres ref:                      Min čuj./Vår ref                      Arkiivačoavdda/Arkivkode                      Beaivi/Dato  
2016/155-83                      P31                      14.03.2019

### Innsyn i leieavtale Djupvik havn

Viser til din forespørsel om innsyn avtale inngått mellom Kåfjord kommune og Lyngenfjord havsafari v/Karl Idar Berg.

Det er inngått en avtale mellom Kåfjord kommune og Lyngenfjord havsafari v/Karl Idar Berg om båt plass på landsiden av industrikaia i Djupvik. For denne plassen betaler Lyngenfjord havsafari en årlig leie basert på 4 breddemeter. Årlig leie er lik leien som betales av andre, dvs for 2019 vil leien være på kr 1240 pr breddemeter. Betaling for strøm belastes Lyngfjord havsafari direkte.

Er det ytterligere spørsmål i forbindelse med ovennevnte er det bare å ta kontakt med undertegnede.

Dearvvuođaiguin/Med hilsen

Karin Karlsen  
førstekonsulent/beredskapsrådgiver  
Tlf.: 777 19 254

*Dát reive lea elektrovnnalaččat dohkkehuvvon ja sáddejuvvo vuolláičállaga haga /  
Dette dokumentet er elektronisk godkjent og sendes uten signatur.*

Ved all kontakt med avdelingen i denne sak, vennligst referer til saksnummer 2016/155-83

Poastačujuhus/Postadresse:  
Postboks 74, 9148 Olderdalen

Fitnančujuhus/Besøksadresse:  
Øverveien 2, 9146 Olderdalen

Telefovdna/Telefon Sentralbord:  
77 71 92 00

Bánkkokontu/Bankkonto:  
4785 07 00024

E-poasta/E-post:  
postmottak@kafjord.kommune.no

Interneabtta/Internett:  
www.kafjord.kommune.no

Organisašuvdnanr/Org.nr:  
940 363 586

**Fra:** Djupvik Camp & Maskin A/S (post@artic-lyngen.no)  
**Sendt:** 08.04.2019 20.40.19  
**Til:** Silje Renate Pedersen  
**Kopi:**

**Emne:** Re: Svar - Forespørsel om innsyn i offentlig journal  
**Vedlegg:**  
Sak 155/2016

Ønsker kopi av avtale om båtplass, kommunen har med Karl-Idar Berg. Også info/underskrevet avtale, samt fra hvilken dato/år.

Jens-Ivar Simonsen

man. 8. apr. 2019, 12:28 skrev Silje Renate Pedersen <Silje.Pedersen@kafjord.kommune.no>:

Hei

Vedlagt følger innsyn i dokumenter fra postlista.

**Silje Renate Pedersen**

IT-fagarbeider/Sekretær

Tlf: 77 71 92 05 / 908 19 135

Caáivuona suohkan Káfjord kommune Kaivuonon komuuni

-----Original Message-----

From: [InnsynNotify@custompublish.com](mailto:InnsynNotify@custompublish.com) <[InnsynNotify@custompublish.com](mailto:InnsynNotify@custompublish.com)>

Sent: Monday, April 8, 2019 11:12 AM

To: Post Kafjord <[Postmottak@kafjord.kommune.no](mailto:Postmottak@kafjord.kommune.no)>

Subject: Forespørsel om innsyn i offentlig journal

Forespørsel om innsyn:

Sak: DJUPVIK HAMN/BÅTPLASSER - 2016-2017

Saksnr: 155/2016

Doknr: 19/2270-84

Navn/Firma: Jens-Ivar Simonsen

Epost: [Post@artic-lyngen.no](mailto:Post@artic-lyngen.no)

Kommentar: Allmen interesse i saken

-----Original Message-----

From: [InnsynNotify@custompublish.com](mailto:InnsynNotify@custompublish.com) <[InnsynNotify@custompublish.com](mailto:InnsynNotify@custompublish.com)>

Sent: Monday, April 8, 2019 11:13 AM

To: Post Kafjord <[Postmottak@kafjord.kommune.no](mailto:Postmottak@kafjord.kommune.no)>

Subject: Forespørsel om innsyn i offentlig journal

Forespørsel om innsyn:

Sak: SØTTE TIL BYGGING AV TOALETT- OG DUSJROM PÅ DJUPVIK NORDMANNVIK BYGDEHUS

Saksnr: 118/2019

Doknr: 19/2287-1

Navn/Firma: Jens Ivar Simonsen

Epost: [Post@artic-lyngen.no](mailto:Post@artic-lyngen.no)

**Fra:** Jens Ivar Simonsen (jens.ivar@artic-lyngen.no)

**Sendt:** 02.05.2019 16.24.18

**Til:** Post Kafjord; Svein Oddvar Leiros; Einar Pedersen

**Kopi:**

**Emne:** Båtplass Djupvik

**Vedlegg:**

Viser til svar fra kommunen v Karin Karlsen idag, ang forespørsel om kai plass og skriftlig inngått avtale mellom Karl Idar Berg og kåfjord kommune.

Her svares at det er inngått avtale mellom Karl Idar Berg og da , leder av havneutvalget ( i 2009 ) om at båten kunne ligge der den ligger den dag i dag, samt at det skulle belastes avgift på lik linje med andre som har båtplass i anlegget.

Her fremkommer overhode ikke det jeg tidligere har bedt om å få tilsendt fra kommunen, en skriftlig, inngått

"leieavtale" med kommunen ( fra 2009 ) ei heller hvor mye som er belastet eller betalt for plassen, fra 2009 og frem til 2018.

Det bes om at en slik avtale legges frem snarest, sammen med hvor mye som er belastet i leie for denne plassen i dette tidsrommet.

Jeg har kontaktet politikere/ledelse fra denne perioden, og ingen kan huske at en slik avtale er inngått med personen eller hans selskap fra den tiden, M/S Sjøfart.

Ser frem til snarlig svar.

Jens-Ivar Simonsen



GÁIVUONA SUOHKAN  
KÅFJORD KOMMUNE  
KAIVUONON KOMUUNI

DJUPVIK CAMP OG MASKIN AS  
Djupvik  
9146 OLDERDALEN

Du čujuhus/Deres ref:	Min čuj./Vår ref	Arkiivačoavdda/Arkivkode	Beaivi/Dato
	2016/155-86	P31	23.04.2019

### Ønsker innsyn i avtale om båtplass

Viser til din forespørsel om innsyn avtale inngått mellom Kåfjord kommune og Lyngfjord havsafari v/Karl Idar Berg.

Det er inngått en avtale mellom Kåfjord kommune og Lyngfjord havsafari v/Karl Idar Berg om båtplass på landsiden av industrikaia i Djupvik. For denne plassen betaler Lyngfjord havsafari en årlig leie basert på 4 breddemeter. Årlig leie er lik leien som betales av andre, dvs for 2019 vil leien være på kr 1240 pr breddemeter. Betaling for strøm belastes Lyngfjord havsafari direkte.

Lyngfjord havsafari har brukt plassen siden 2010. Lyngfjord havsafari søkte i 2009 Kåfjord kommune om støtte til flytebrygge tilpasset M/S Sjøfart. Denne saka ble behandlet både i Djupvik havneutvalg, som avviste saka og sendte den i retur til søker. Søker ble bedt om å fremme en særskilt søknad om tillatelse til å sette ut flytebrygge. Havneutvalget ba også om at søknaden måtte underbygges ved hjelp av en situasjonsplan. Denne skulle fremmes for næringsutvalget. Djupvik havneutvalgs vedtak ble konfirmert av formannskapet i møte av 23.11.09.

Problemet med plass i havneanlegget ble tatt opp med leder i havneutvalget, og en var enig om at forutsatt at M/S Sjøfart ikke lå i vegen for noen, kunne båten legges slik den ligger i dag. M/S Sjøfart skulle belastes avgifter på lik linje med de andre som ligger i kaianlegget.

Dearvvuodaiguin/Med hilsen

Karin Karlsen  
førstekonsulent/beredskapsrådgiver  
Tlf.: 777 19 254

*Dát reive lea elektrovnnalaččat dohkkehuvvon ja sáddejuvvo vuolláičállaga haga /  
Dette dokumentet er elektronisk godkjent og sendes uten signatur.*

Ved all kontakt med avdelingen i denne sak, vennligst referer til saksnummer 2016/155-86

Poastačujuhus/Postadresse:  
Postboks 74, 9148 Olderdalen

Fitnančujuhus/Besoksadresse:  
Øverveien 2, 9146 Olderdalen

Telefovdna/Telefon Sentralbord:  
77 71 92 00

Bánkokontu/Bankkonto:  
4785 07 00024

E-poasta/E-post:  
postmottak@kafjord.kommune.no

Interneahhta/Internett:  
www.kafjord.kommune.no

Organisašuvdnanr/Org.nr:  
940 363 586



GÁIVUONA SUOHKAN  
KÅFJORD KOMMUNE  
KAIVUONON KOMUUNI

DJUPVIK CAMP OG MASKIN AS  
Djupvik  
9146 OLDERDALEN

Du čujuhus/Deres ref:	Min čuj./Vår ref	Arkiivačoavdda/Arkivkode	Beaivi/Dato
	2016/155-89	P31	29.05.2019

## Ang innsyn - Båtplass Djupvik

Viser til din tilbakemelding på krav om innsyn for tildeling av båtplass til Karl Idar Berg.

Når det gjelder ditt krav om kopi av faktura/innbetaling fra Karl Idar Berg, evt om det er restanse, er dette opplysninger som er unntatt off., jmfør offentlighetsloven § 13.1. Fra Kåfjord kommunes side bekreftes det at Karl Idar Berg betaler en årlig leie basert på 4 breddemeter. Årlig leie er lik leien som betales av andre, dvs for 2019 vil leien være på kr 1240 pr breddemeter. Betaling for strøm belastes Karl Idar Berg (Lyngfjord havsafari) direkte.

Som beskrevet i brev av 23.04.19 så har Karl Idar Berg (Lyngfjord havsafari) brukt plassen siden 2010. Lyngfjord havsafari søkte i 2009 Kåfjord kommune om støtte til flytebrygge tilpasset M/S Sjøfart. Denne saka ble behandlet både i Djupvik havneutvalg og formannskapet. Saka ble avvist og sendt i retur til søker. Søker ble bedt om å fremme en særskilt søknad om tillatelse til å sette ut flytebrygge. Havneutvalget ba også om at søknaden måtte underbygges ved hjelp av en situasjonsplan. Denne skulle fremmes for næringsutvalget. Djupvik havneutvalgs vedtak ble konfirmert av formannskapet i møte av 23.11.09.

Problemet med plass i havneanlegget ble tatt opp med leder i havneutvalget, og en var enig om at forutsatt at M/S Sjøfart ikke lå i vegen for noen, kunne båten legges slik den ligger i dag. M/S Sjøfart skulle belastes avgifter på lik linje med de andre som ligger i kaianlegget.

Medlemmer i havneutvalget Djupvik var på det tidspunkt var;

Einar Storslett, leder

Bjarne Berg

Jens Ivar Simonsen

Ragnvald Larsen

Hans Øyvind Jensen (i møte av 23.02.10 i HDU, ble Jensen fritatt for sitt verv og Olav Olsen ble valgt inn som medlem)

Poastačujuhus/Postadresse:  
Postboks 74, 9148 Olderdalen

Fitnančujuhus/Besøksadresse:  
Øverveien 2, 9146 Olderdalen

Telefovdna/Telefon Sentralbord:  
77 71 92 00

Bánkkontu/Bankkonto:  
4785 07 00024

E-poasta/E-post:  
postmottak@kafjord.kommune.no

Internesahitta/Internett:  
www.kafjord.kommune.no

Organisašuvdnanr/Org.nr:  
940 363 586

Selvsagt er det beklagelig at denne avtalen kun ble gjort muntlig. I ettertid har det også være bekreftet flere ganger fra oppsynsmann Torgeir Kristiansen at M/S Sjøfart ikke ligger i veien for andre brukere av havna slik den ligger nå. Kopi av dette brev sendes også derfor til oppsynsmann Torgeir Kristiansen.

Utover ovenstående er det ingen ytterligere opplysninger/dokumentasjon som kan gis deg, men du orienteres også om at dette skrivet legges fram som referatsak til hovedutvalget.

Dearvvuodaiguin/Med hilsen

Karin Karlsen  
førstekonsulent/beredskapsrådgiver  
Tlf.: 777 19 254

*Dát reive lea elektrovnnalaččat dohkkehuvvon ja sáddejuvvo vuolláicállaga haga /  
Dette dokumentet er elektronisk godkjent og sendes uten signatur.*

Ved all kontakt med avdelingen i denne sak, vennligst referer til saksnummer 2016/155-89

Intern kopi:  
Svein Oddvar Leiros  
Einar Pedersen  
Gunn Andersen  
Torgeir Kristiansen,  
oppsynsmann





GÁIVUONA SUOHKAN  
KÅFJORD KOMMUNE  
KAIVUONON KOMUUNI

DJUPVIK CAMP OG MASKIN AS  
Djupvik  
9146 OLDERDALEN

Du čujuhus/Deres ref:	Min čuj./Vår ref	Arkiivačoavdda/Arkivkode	Beaivi/Dato
	2016/155-90	P31	12.06.2019

## Ang krav om innsyn båtplass - Djupvik fiskerihavn

Viser til din mail til ordfører og rådmann datert 12.06.19.

Det bekreftes at Karl Idar Berg betaler leie for M/S Sjøfart, breddemeter 4 m, med den avgiftsbelastning som er vedtatt av kommunestyre. Opplysning av innbetaling er som opplyst i brev av 29.05.19, er unntatt offentlighet jmfør offentlighetslovens § 13.1. Slike opplysninger gis heller ikke til andre personer når det gjelder andre kommunale innbetalinger/restanser, f.eks barnehager, SFO og innenfor helse.

Som du påpeker er dette en muntlig avtale som er inngått mellom Kåfjord kommune og Karl Idar Berg. Vedtektene sier at en plass i havna skal søkes om skriftlig. Dette er noe Kåfjord kommune nå tar tak i. De båteierne som ikke har søkt skriftlig om plass, vil bli sagt opp fra de plassene som de ligger i. Oppsigelsestid er da 6 mndr.

Dearvvuodaiguin/Med hilsen

Karin Karlsen  
førstekonsulent/beredskapsrådgiver  
Tlf.: 777 19 254

*Dát reive lea elektrovnnalaččat dohkkehuvvon ja sáddejuvvo vuolláičállaga haga /  
Dette dokumentet er elektronisk godkjent og sendes uten signatur.*

Ved all kontakt med avdelingen i denne sak, vennligst referer til saksnummer 2016/155-90

Postačujuhus/Postadresse:  
Postboks 74, 9148 Olderdalen

Fitnančujuhus/Besoksadresse:  
Øverveien 2, 9146 Olderdalen

Telefovdna/Telefon Sentralbord:  
77 71 92 00

Báŋkokontu/Bankkonto:  
4785 07 00024

E-poasta/E-post:  
postmottak@kafjord.kommune.no

Internsahtta/Internett:  
www.kafjord.kommune.no

Organisašuvdnanr/Org.nr:  
940 363 586



GÁIVUONA SUOHKAN  
KÅFJORD KOMMUNE  
KAIVUONON KOMUUNI

Karl Idar Berg  
Djupvik  
9146 Olderdalen

Du čujuhus/Deres ref:	Min čuj./Vår ref	Arkiivačoavdda/Arkivkode	Beaivi/Dato
	2016/155-91	P31	12.06.2019

### Angående båt plass M/S Sjøfart - Djupvik fiskerihavn

Viser til muntlig avtale om plass til M/S Sjøfart på innersiden av industrikai, Djupvik fiskerihavn.

Kort resymert ble det i 2009 søkt Kåfjord kommune om støtte til flytebrygge tilpasset M/S Sjøfart. Søknaden ble behandlet både i Djupvik havneutvalg og formannskapet. Saka ble avvist og sendt i retur til søker, og søker ble bedt om å fremme en særskilt søknad om tillatelse til å sette ut flytebrygge, som måtte være underbygd ved hjelp av en situasjonsplan. Problemet med plass i havneanlegget ble tatt opp med daværende leder i havneutvalget, Einar Storslett, og forutsatt at M/S Sjøfart ikke lå i vegen for noen, kunne båten legges slik den ligger i dag.

I og med at det kommet klager på at M/S Sjøfart ligger slik den ligger i dag, med bakgrunn i en muntlig avtale, sies M/S Sjøfart opp fra denne plassen. Oppsigelsestiden er med bakgrunn i reglement for Djupvik- og Løkvoll fiskerihavner på 6 mndr., gjeldende fra og med mandag 17.06.19.

Er det spørsmål i forbindelse med ovennevnte er det bare å ta kontakt.

Dearvvuodaiguin/Med hilsen

Karin Karlsen  
førstekonsulent/beredskapsrådgiver  
Tlf.: 777 19 254

*Dát reive lea elektrovnnalaččat dohkkehuvvon ja sáddejuvvo vuolláičállaga haga /  
Dette dokumentet er elektronisk godkjent og sendes uten signatur.*

Ved all kontakt med avdelingen i denne sak, vennligst referer til saksnummer 2016/155-91

Poastačujuhus/Postadresse:  
Postboks 74, 9148 Olderdalen

Fitnančujuhus/Besøksadresse:  
Øverveien 2, 9146 Olderdalen

Telefovdna/Telefon Sentralbord:  
77 71 92 00

Bánkkokontu/Bankkonto:  
4785 07 00024

E-poasta/E-post:  
postmottak@kafjord.kommune.no

Interneahitta/Internett:  
www.kafjord.kommune.no

Organisašuvdnanr/Org.nr:  
940 363 586

**FW: Kan dere se på følgende ønske fra UMDU**

Roy Ole Grunnvåg

to. 07.11.2019 14:53

Til: Gunn Andersen &lt;Gunn.Andersen@kafjord.kommune.no&gt;

Kopi: Karin Karlsen &lt;Karin.Karlsen@kafjord.kommune.no&gt;

Hei.

På nyåret skal vi være klar med IK-Bygg.

Holder på å oppdatere feil og mangel lista på byggene.

Med hilsen

Roy Grunnvåg  
 Drift og Utvikling  
 Byggforvalter  
 Kåfjord kommune

Tlf: 77719253/ 41219854

E-post: roy.grunnvag@kafjord.kommune.no

---

**From:** Karin Karlsen <Karin.Karlsen@kafjord.kommune.no>  
**Sent:** Friday, November 1, 2019 2:23 PM  
**To:** Gunn Andersen <Gunn.Andersen@kafjord.kommune.no>; Oddgeir Nilsen <Oddgeir.Nilsen@kafjord.kommune.no>; Stine Pedersen <Stine.Pedersen@kafjord.kommune.no>; Jens Kristian Nilsen <jens.kristian.nilsen@kafjord.kommune.no>; Roy Ole Grunnvåg <Roy.Grunnvag@kafjord.kommune.no>; Håkon Jørgensen <Hakon.Jorgensen@kafjord.kommune.no>  
**Subject:** Kan dere se på følgende ønske fra UMDU  
**Importance:** High

På møte i UMDU den 29.10. ønsket hovedutvalget en tilbakemelding/orientering, til møte som avholdes den 11.11., på følgende;

Gunn Andersen: oversikt over antall ansatte på drift – og utvikling

Hvilke konsekvenser vil det gi hvis en ikke har vaktordning (innafor brann)

En nærmere redegjørelse for post 604 – miljøadministrasjon

Håkon Jørgensen En oversikt over hva som gjenstår av kostnader knyttet til Geo-TeX sitt anlegg

Jens Kr. Nilsen Guolasvegen – mulighet for inntjening, f.eks med bruk av bombrikker

Oddgeir/Stine En orientering om hvor langt en er kommet med utskifting til LED (veglys)

En oversikt over hvilke husstander som kan pålegges avgiftsbelastning for vann- og

kloakk

Karin Karlsen Utvalget ønsker en sak på kaiene og bruken av diss

Roy Grunnvåg På sikt få en oversikt over vedlikeholdsbehovet på bygningsmassen (IK bygg)

Send tilbakemeldinger skriftlig til Gunn, snarest og senest innen 08.11.19. Skriv tilbakemeldingene inn i word.

Med vennlig hilsen